

# STIHL

## STIHL TS 410, 420

Uputstvo za upotrebu





## Sadržaj

|  |    |
|--|----|
| Uz ovo uputstvo za upotrebu                    | 2  |
| Sigurnosne napomene i radna tehnika            | 2  |
| Primeri primene                                | 11 |
| Brusni diskovi                                 | 14 |
| Brusni diskovi od sintetičkih smola            | 14 |
| Dijamantski brusni diskovi                     | 15 |
| Elektronska regulacija vode                    | 18 |
| Ugradnja priključnog dela sa oklopom           | 19 |
| Zatezanje rebrastog klinastog remena           | 22 |
| Postavljanje / zamena brusnog diska za rezanje | 23 |
| Gorivo   | 24 |
| Sipanje goriva                                 | 25 |
| Startovanje / gašenje motora                   | 26 |
| Sistem filtera za vazduh                       | 29 |
| Podešavanje karburatora                        | 30 |
| Svećica  | 31 |
| Zamena rebrastog klinastog remena              | 32 |
| Kolica za vođenje                              | 33 |
| Čuvanje uređaja                                | 33 |
| Napomene za održavanje i negu                  | 34 |
| Svesti habanje na minimum i izbeći oštećenja   | 36 |
| Važni sastavni delovi                          | 37 |
| Tehnički podaci                                | 38 |
| Napomene za popravke                           | 39 |
| Uklanjanje                                     | 40 |
| EU izjava o usaglašenosti                      | 40 |

Poštovani korisniče,

hvala Vam što ste se odlučili za kvalitetni proizvod firme STIHL.

Ovaj proizvod je izrađen savremenim tehnološkim postupkom, uz primenu opsežnih mera za obezbeđivanje kvaliteta. Mi se trudimo da učinimo sve da bi ste bili zadovoljni ovim uređajem i da bi ste se njime služili bez problema.

Ukoliko imate pitanja u vezi Vašeg uređaja, molimo Vas da se obratite Vašem prodavcu ili direktno našem distributeru.

Vaš



Dr. Nikolas Stihl

# STIHL

Ovo uputstvo za upotrebu je zaštićeno zakonom o autorskim pravima. Sva prava su zadržana, a posebno pravo na umnožavanje, prevođenje i na širenje elektronskim sistemima.

## Uz ovo uputstvo za upotrebu

### Piktogrami

Piktogrami, koji se nalaze na uređaju, objašnjeni su u ovom uputstvu za upotrebu.

Sledeći piktogrami se mogu naći na uređaju, u zavisnosti od uređaja i opremljenosti.



Rezervoar za gorivo; mešavina benzina i motornog ulja

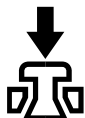

Aktiviranje ventila za dekompresiju

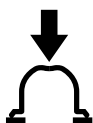

Aktiviranje ručne pumpe za gorivo



Priključak za vodu, zaporna slavina



Stezna navrtka za remen



Povlačenje ručice startera

### Oznake pojedinih delova teksta



#### UPOZORENJE

Upozorenje na opasnost od nezgoda i povreda za osobe kao i na teške materijalne štete.



#### UPUTSTVO

Upozorenje na oštećenje uređaja ili pojedinačnih delova.

### Tehničko usavršavanje

STIHL neprestano radi na usavršavanju svih mašina i uređaja; stoga zadržavamo pravo na izmene obima isporuke u formi, tehnici i opremljenosti.

Iz podataka i slika ovog uputstva za upotrebu se stoga ne mogu izvesti nikakvi zahtevi.

## Sigurnosne napomene i radna tehnika



Pri radu sa brusnim sekačem neophodne su posebne mere sigurnosti jer se radi uz vrlo visoki broj obrtaja brusnog diska.



Pre prvog puštanja u rad, pažljivo pročitajte celo uputstvo za upotrebu i čuvajte ga na sigurnom za kasniju upotrebu. Nepridržavanje sigurnosnih uputstava može biti opasno po život.

Obavezno se pridržavajte sigurnosnih propisa za dotičnu zemlju, na primer, od strukovnih udruženja, socijalnih kasa, ustanova za zaštitu na radu i drugih.

Za poslodavce u Evropskoj uniji obavezujuća je smernica 2009/104/EC – bezbednost i zdravlje radnika pri radu sa mašinama i uređajima.

Ko prvi put radi s ovim motornim uređajem: eka mu prodavac ili neko drugo stručno lice objasni kako se sigurno rukuje – ili neka učestvuje na nekom stručnom kursu.

Maloletne osobe ne smeju da rade s motornim uređajem – izuzev mladih preko 16 godina, koji se obučavaju pod nadzorom.

Udaljite decu, životinje i posmatrače.

Ako se motorni uređaj ne koristi, odložite ga tako da niko ne bude ugrožen. Osigurajte motorni uređaj od neovlašćenog pristupa.

Korisnik je odgovoran za nezgode ili opasnosti koje nastaju po druge osobe ili njihovu svojinu.

Motorni uređaj možete dati ili pozajmiti samo osobama koje su upućene u ovaj model i njegovu upotrebu – uvek im dajte i uputstvo za upotrebu.

Upotreba motornih uređaja koji stvaraju buku može biti vremenski ograničena kako državnim, tako i lokalnim propisima.

Ko radi s motornim uređajem, mora biti odmoran, zdrav i u dobrom duševnom stanju.

Ko ne sme da se napreže iz zdravstvenih razloga, treba da se posavetuje sa lekarom da li je moguć rad s motornim uređajem.

Samo za osobe sa pejsmejkerima: Mehanizam za paljenje ovog uređaja proizvodi vrlo slabo elektromagnetno polje. Uticaj na pojedine tipove pejsmejкера ne može se sasvim isključiti. Radi izbegavanja zdravstvenih rizika, STIHL preporučuje da se raspitate kod nadležnog lekara i proizvođača pejsmejкера.

Posle konzumiranja alkohola, uzimanja lekova koji ugrožavaju sposobnost reakcije ili droga, ne sme se raditi s motornim uređajem.

Kod lošeg vremena (sneg, led, oluja) odložite rad – **povećana opasnost od nezgoda!**

Motorni uređaj je predviđen samo za brusno rezanje. Nije podesan za rezanje drveta i drvenih predmeta.

Azbestna prašina je izuzetno štetna po zdravlje – **nikada ne secite azbest!**

Primena motornog uređaja u druge svrhe nije dopuštena i može dovesti do nezgoda ili oštećenja na motornom uređaju.

Nemojte vršiti nikakve promene na uređaju – time može biti ugrožena bezbednost. Za lične i materijalne štete koje nastaju pri upotrebi dogradnih uređaja koji nisu dozvoljeni, STIHL isključuje svaku odgovornost.

Dograđujte samo brusne diskove za rezanje i pribor koji su dopušteni za ovaj motorni uređaj od strane firme STIHL ili delove sa istim tehničkim karakteristikama. Kod pitanja o tome obratite se specijalizovanom prodavcu. Koristite samo brusne diskove i pribor visokog kvaliteta. U suprotnom postoji opasnost od nezgoda ili oštećenja na motornom uređaju.

STIHL preporučuje upotrebu originalnih brusnih diskova za rezanje i pribora STIHL. Njihove osobine su optimalno prilagođene uređaju i zahtevima korisnika.

Nemojte koristiti čistače visokim pritiskom za čišćenje uređaja. Vodeni mlaz pod pritiskom može da ošteti delove uređaja.

Uređaj ne prskajte vodom.



Nikada ne koristite cirkularne noževe za testerisanje, alate od tvrdog metala, alate za spašavanje, za sečenje drveta ili druge nazubljene alate – **opasnost od smrtonosnih povreda!** Nasuprot ravnomernom skidanju čestica kod korišćenja brusnih diskova za rezanje, zupci cirkularnog noža za testerisanje mogu da se zaglave u materijalu. To prouzrokuje agresivno ponašanje pri rezanju i može dovesti do nekontrolisanih, izuzetno opasnih reakcionih sila uređaja (odbijanje prema gore).

## Odeća i oprema

Nosite propisnu odeću i opremu.



Odeća mora biti svrsishodna i ne sme ometati pri radu. Nosite pripijenu odeću – kombinezon, ne radni mantil.

Kod rezanja čelika nosite odeću od teško zapaljivog materijala (na primer, od kože ili pamuka obrađenog tako da priguši plamen) – ne od sintetičkih vlakana – **opasnost od požara zbog varnica!**

Odeća mora biti slobodna od zapaljivih naslaga (od strugotina, goriva, ulja, itd.).

Nemojte nositi odeću koja može biti zahvaćena pokretnim delovima uređaja – takođe ni šal, kravatu ili nakit. Dugu kosu uvežite i osigurajte.



Nosite **zaštitne čizme** sa čeličnom kapom i hrapavim đonom, otpornim na klizanje.

## **!** UPOZORENJE



Da biste smanjili opasnost od povreda očiju, nosite pripijene zaštitne naočare prema normi EN 166. Pazite na ispravan položaj zaštitnih naočara.

Nosite zaštitu za lice, pazite na ispravan položaj. Zaštita za lice nije dovoljna zaštita za oči.

Nosite zaštitnu kacigu u slučaju opasnosti od predmeta koji padaju.

U toku rada može doći do pojave prašine (na primer, kristalni materijal iz predmeta za rezanje), isparenja i dima – **opasnost po zdravlje!**

Kod pojave prašine uvek nosite **masku za zaštitu od prašine**.

Kod verovatne pojave pare ili dima (na primer, kod rezanja kompozitnih materijala), nosite **zaštitu za dišne organe**.

Nosite "ličnu" **zaštitu od buke** – na primer, antifone.



Nosite robusne radne rukavice od otpornog materijala (na primer, od kože).

STIHL nudi obiman program lične zaštitne opreme.

## Transportovanje motornog uređaja

Uvek ugasite motor.

Uređaj nosite samo za prihvatnu cev – brusni disk za rezanje okrenut prema nazad – vreli prigušivač buke dalje od tela.

Ne dodirujte vruće delove mašine, posebno površinu prigušivača buke – **opasnost od opekotina!**

Nemojte prevoziti motorni uređaj sa montiranim brusnim diskom za rezanje – **opasnost od lomljenja!**

U vozilima: Osigurajte motorni uređaj od prevrtanja, oštećenja i isticanja goriva.

## Sipanje goriva



**Benzin je ekstremno lako zapaljiv** – držite odstojanje od otvorene vatre – ne prosipajte gorivo – ne pušite.

Pre sipanja goriva **ugasite motor**.

Nemojte sipati gorivo dok je motor još vruć – gorivo se može prelići – **opasnost od požara!**

Oprezno otvorite čep rezervoara da bi se postojeći natpritisak polako izjednačio i da ne bi došlo do prskanja goriva.

Gorivo sipajte samo na dobro provetrenim mestima. Ako je prosuto gorivo, odmah očistite motorni uređaj – ne dopustite da gorivo dospe na odeću, u suprotnom, odmah je zamenite.

Na motornoj jedinici se može nakupiti prašina, posebno u blizini karburatora. Ako se prašina natopi benzinom, nastaje opasnost od požara. Redovno odstranjujte prašinu sa motorne jedinice.



Pazite na zaptivenost! Ako ističe gorivo, nemojte startovati motor – **opasnost po život od opekotina!**

Različiti brusni sekači mogu biti opremljeni različitim čepovima za rezervoar:

## **Bajonetski čep rezervoara**

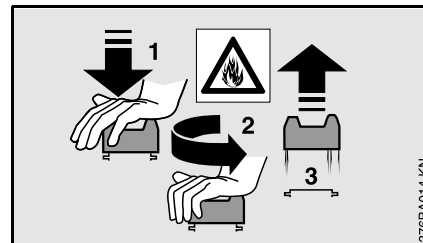

Nikada ne otvarajte i ne zatvarajte bajonetski čep rezervoara nekim alatom. Tako bi moglo doći do pojave oštećenja na čepu i do isticanja goriva.

Posle sipanja goriva pažljivo zatvorite bajonetski čep rezervoara.

## Čep rezervoara sa navojem



Posle sipanja goriva zategnite čep rezervoara sa navojem što je moguće čvršće.

Time se smanjuje rizik da se čep rezervoara odvijne zbog vibracija motora i da isteče gorivo.

## Brusni sekač, ležište vretena

Besprekorno ležište vretena obezbeđuje precizno rotaciono kretanje bez bacanja i odstupanja od ravni dijamantskog brusnog diska za rezanje – po potrebi dajte na proveru specijalizovanom prodavcu.

## Brusni diskovi za rezanje

### Izbor brusnih diskova

Brusni diskovi moraju biti dopušteni za rezanje vođeno rukom. Nemojte koristiti druga brusna tela i dopunske uređaje – **opasnost od nezgoda!**

Brusni diskovi su podobni za različite materijale: obratite pažnju na oznake brusnih diskova.

STIHL generalno preporučuje mokro rezanje.

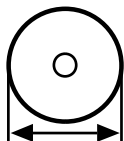

Uzmite u obzir spoljni prečnik brusnog diska.



Prečnik otvora vretena brusnog diska i vratilo brusnog sekača moraju se podudarati.

Proverite otvor vretena u smislu mogućih oštećenja. Nemojte koristiti brusne diskove sa oštećenim otvorom vretena – **opasnost od nezgoda!**



Dozvoljeni broj obrtaja brusnog diska mora biti isti ili viši od maksimalnog broja obrtaja vretena brusnog sekača! – vidite u poglavlju "Tehnički podaci".

Pre ugradnje proverite već upotrebijene brusne diskove u pogledu naprslina, preloma, istrošenosti jezgra, ravnosti, zamora jezgra, oštećenja ili gubitka segmenata, znakova pregrevanja (promena boje) i mogućih oštećenja otvora vretena.

Nikada nemojte koristiti napsle, prelomljene ili savijene brusne diskove.

Nekvalitetni, odn. nedozvoljeni dijamantski brusni diskovi mogu podrhtavati u toku brusnog rezanja. Ovo podrhtavanje može dovesti do jakog kočenja ili zaglavlivanja dijamantskih brusnih diskova u rezu – **opasnost od povratnog udarca! Povratni udarac može dovesti do smrtonosnih povreda!** Dijamantski brusni diskovi koji stalno, ili čak i samo ponekad podrhtavaju, moraju biti zamenjeni odmah.

Dijamantski brusni diskovi ne smeju se ispravljati.

Nemojte koristiti brusne diskove koji su pali na pod – oštećeni brusni diskovi mogu da se polome – **opasnost od nezgoda!**

Kod brusnih diskova od sintetičkih smola obratite pažnju na rok upotrebe.

### Montaža brusnih diskova

Proverite vreteno brusnog sekača, nemojte koristiti uređaje sa oštećenim vretenom – **opasnost od nezgoda!**

Obratite pažnju na strelice za smer okretanja dijamantskih brusnih diskova.

Pozicionirajte prednju pritisnu podlošku – čvrsto zategnite stezni zavrtanj – okrećite rukom brusni disk, obrativši pažnju na moguća odstupanja u rotacionom kretanju i odstupanja od ravnih.

### Skladištenje brusnih diskova

Skladištenje brusnih diskova samo na suvom i bez mraza, na stalnim temperaturama – **opasnost od loma i krhotina!**

Čuvajte brusne diskove od padanja na pod i od udaranja predmetima.

### Pre startovanja

Proverite da li je brusni sekač siguran za rad – obratite pažnju na odgovarajuća poglavlja u uputstvu za upotrebu:

- proverite zaptivenost sistema za gorivo, posebno vidljivih delova, na primer, čepa rezervoara, crevnih priključaka, ručne pumpe za gorivo (samo kod motornih uređaja sa ručnom pumpom za gorivo). U

slučaju curenja goriva ili oštećenja, ne startujte motor – **opasnost od požara!** Pre ponovnog puštanja u pogon, uređaj dajte na popravku specijalizovanom prodavcu

- da li je brusni disk podoban za materijal koji treba rezati, da li je u besprekornom stanju i ispravno montiran (smer okretanja, čvrsto naleganje)
- proverite čvrsto naleganje oklopa – kod labavog oklopa potražite pomoć specijalizovanog prodavca
- proverite dobru pokretljivost ručice gasa i blokade ručice gasa – ručica gasa mora sama odskočiti u položaj praznog hoda
- kombinovani preklopnik / kombinovana poluga / prekidač za zaustavljanje se lako postavlja na **STOP** odn. **0**
- proverite čvrsto naleganje utikača voda za paljenje – kod labavo naležućeg utikača mogu nastati varnice, koje mogu zapaliti mešavinu goriva i vazduha koja izlazi – **opasnost od požara!**
- nemojte vršiti nikakve promene na komandnim i sigurnosnim mehanizmima
- rukohvati moraju biti čisti i suvi, bez tragova ulja i prljavštine – radi sigurnog vođenja brusnog sekača
- za mokro rezanje obezbedite dovoljno vode

Motorni uređaj puštajte u pogon samo ako je bezbedan za rad – **opasnost od nezgoda!**

## Startovanje motora

Udaljeni najmanje 3 m od mesta sipanja goriva i nikad u zatvorenim prostorima.

Samo na ravnoj podlozi, pazite na čvrsto i stabilan položaj, držite motorni uređaj sigurno – brusni disk ne sme dodirivati tlo ili bilo kakve predmete i ne sme se nalaziti u rezu.

Brusni disk se može okretati odmah posle startovanja.

Motorni uređaj opslužuje samo jedna osoba – ne dozvolite prisustvo drugih osoba u radnoj oblasti – takođe ni pri startovanju.

Nemojte startovati motor iz ruke – startovanje prema opisu u uputstvu za upotrebu.

Brusni disk se kreće još neko vreme nakon što se pusti ručica gasa – **opasnost od povreda zbog efekta naknadnog hoda!**

## Držanje i vođenje uređaja

Brusni sekač koristite samo za rezanje vođeno rukom ili na kolicima za vođenje STIHL.

## Rezanje vođeno rukom

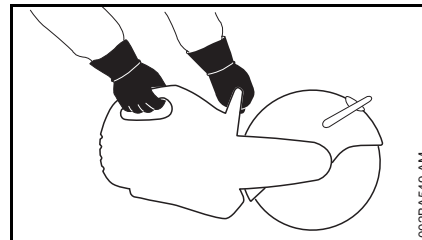

Motorni uređaj uvek **držite čvrsto obema rukama**: desna ruka na zadnjem rukohvatu – takođe i kod levorukih. Radi sigurnog vođenja, prihvatnu cev i rukohvat čvrsto obuhvatite palčevima.

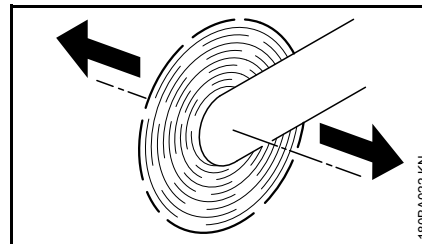

Kada se brusni sekač sa rotirajućim brusnim diskom pokreće u smeru strelice, javlja se sila koja pokušava da prevrne uređaj.

Predmet koji se obrađuje mora da bude stabilan; uređaj se uvek vodi prema materijalu – nikada obrnuto.

## Kolica za vođenje

Brusni sekači STIHL mogu da se montiraju na kolica za vođenje STIHL.



## Oklop

Područje podesivosti oklopa je određeno graničnim klinom. Ne pokušavajte da pritisnete oklop preko graničnog klina.

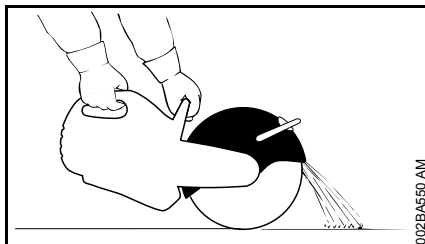

Ispravno podesite oklop za brusni disk: da bi se čestice materijala usmerile dalje od korisnika i uređaja.

Obratite pažnju na smer leta skinutih čestica materijala.

## Za vreme rada

U slučaju opasnosti odn. u hitnom slučaju, odmah ugasite motor – kombinovani preklopnik / kombinovanu polugu / prekidač za zaustavljanje postavite na **STOP** odn. **0**.

Pazite na besprekoran prazan hod motora, tako da brusni disk više nema pogon i zaustavlja se posle puštanja ručice gasa.

Redovno kontrolišite odn. korigujte podešenost praznog hoda. Ako se brusni disk za rezanje i pored toga okreće u praznom hodu, uređaj dajte na popravku specijalizovanom prodavcu.

Raščistite radnu oblast – pazite na prepreke, rupe i jame.

Oprez na glatkim i mokrim terenima, na snegu, na padinama, na neravnom terenu, itd. – **opasnost od klizanja!**

Nemojte raditi na merdevinama – niti na nestabilnim mestima – nemojte raditi iznad visine ramena – niti jednom rukom – **opasnost od nezgoda!**

Uvek se pobrinite za čvrst i siguran položaj.

Ne radite sami – uvek držite takvo odstojanje do drugih osoba, da ih u hitnom slučaju možete pozvati u pomoć.

Ne dozvolite prisustvo ostalih osoba u radnoj oblasti – držite dovoljno odstojanje do ostalih osoba da bi ih zaštitili od buke i odbačenih delova.

Kod postavljene zaštite sluha neophodna je povišena pažnja i oprez – percepcija šumova koji najavljuju opasnost (vrisci, signalni tonovi i sl.) je ograničena.

Pravovremeno pravite radne pauze.

Radite mirno i promišljeno – samo pri dobrim svetlosnim uslovima i dobroj vidljivosti. Radite obzirno, nemojte ugrožavati druge osobe.



Motorni uređaj stvara otrovne izduvne gasove, čim motor proradi. Ovi gasovi mogu biti bez mirisa i nevidljivi i mogu da sadrže nesagorele ugljovodonike i benzol. Nikada nemojte koristiti motorni uređaj u zatvorenim ili loše provetrenim prostorima – takođe ni mašine sa katalizatorom.

Kod radova u rovovima, upustima ili pod sličnim uslovima, uvek se pobrinite za dovoljnu cirkulaciju vazduha – **opasnost po život od trovanja!**

Kod osećaja mučnine, glavobolje, smetnji vida (na primer, suženje vidnog polja), slušnih smetnji, vrtoglavice, opadajuće sposobnosti koncentracije, odmah prekinite rad – ovi simptomi, između ostalog, mogu biti prouzrokovani previsokom koncentracijom izduvnih gasova – **opasnost od nezgoda!**

**Nemojte pušiti** pri radu i u bližoj okolini motornog uređaja – **opasnost od požara!**

Ukoliko je motorni uređaj bio izložen nenamenskom naprezanju (na primer, delovanju sile udarca ili pada), pre daljeg rada obavezno proverite da li je bezbedan za rad – vidite takođe i "Pre startovanja". Posebno proverite zaptivenost sistema za gorivo i funkcionalnost sigurnosnih mehanizama. Motorne uređaje, koji nisu bezbedni za rad, ni u kom slučaju nemojte koristiti dalje. U slučaju nedoumice obratite se specijalizovanom prodavcu.

Ne radite pri startnom položaju gasa – u tom slučaju nije moguće regulisanje broja obrtaja motora.

Nikada ne dodirujte rotirajući brusni disk rukom ili drugim delom tela.

Proverite mesto rada. Sprečite opasnosti od oštećenja cevni vodova i električnih vodova.

Uređaj se ne sme koristiti u blizini zapaljivih materijala i zapaljivih gasova.

Nemojte rezati cevi, limene kante ili druge posude ako niste sigurni da ne sadrže isparljive ili zapaljive supstance.

Ne ostavljajte uređaj da radi bez nadzora. Pre nego što odložite uređaj (na primer, kod radnih pauza) ugasisite motor.

Pre spuštanja brusnog sekača na tlo:

- ugasisite motor
- sačekajte da se brusni disk zaustavi ili ga dovedite do zaustavljanja pažljivim dodirima sa tvrdom površinom (na primer, betonska ploča)



Češće kontrolišite brusni disk – odmah ga zamenite kod pojave naprslina, iskrivljenosti ili drugih oštećenja (na primer, pregrevanja) – zbog lomljenja **opasnost od nezgoda!**

Kod promene ponašanja pri rezanju (na primer, jače vibracije, smanjeni učinak rezanja) prekinite rad i otklonite uzroke promena.

### Sile reakcije

Povratni udarac i uvlačenje su sile reakcije koje se najčešće javljaju.



Opasnost od povratnog udarca – **povratni udarac može da dovede do smrtonosnih povreda.**

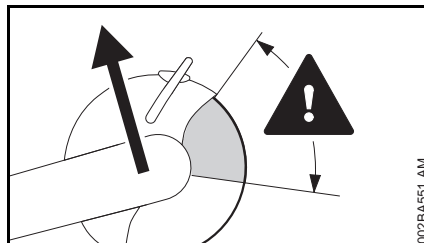

Kod povratnog udarca (Kickback) brusni sekač se odjednom i nekontrolisano odbija prema opslužiocu.

**Povratni udarac nastaje na primer kada se brusni disk**

- zaglavi – pre svega u svojoj gornjoj četvrtini
- kada trenje sa čvrstim predmetom izazove naglo kočenje

**Smanjite opasnost od povratnog udarca**

- promišljenim, ispravnim radom
- sigurnim držanjem brusnog sekača obema rukama

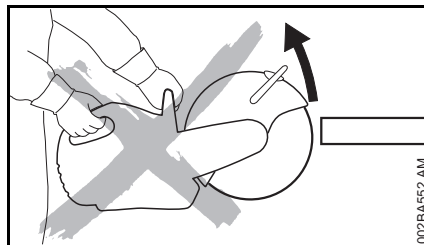

- ako je moguće, nemojte rezati gornjom četvrtinom brusnog diska. Budite krajnje oprezni kada uvodite brusni disk u rez, nemojte zaokretati ili udarati u rez

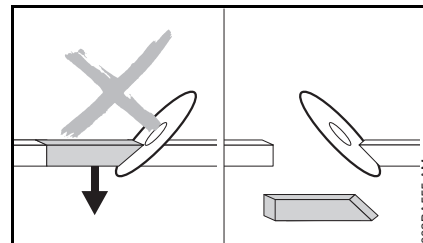

- izbegnite efekat klina; odvojeni deo ne sme da uspori brusni disk
- uvek računajte na moguće pokretanje predmeta koji se reže ili na druge uzroke koji bi zatvorili rez i priklještili brusni disk
- predmet koji se obrađuje treba biti pričvršćen i podupret tako da rezna fuga ostane otvorena za vreme rezanja i posle rezanja
- predmeti koji se režu ne smeju biti samo delimično podupreti, već moraju biti osigurani od kotrljanja, klizanja i vibriranja

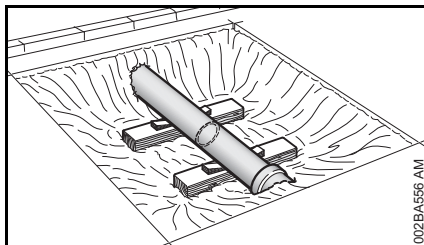

- slobodnu cev poduprite čvrsto i stabilno, ako je potrebno, koristite klinove – pazite na osnovu i podlogu – materijal može da se izmrvi
- dijamantske brusne diskove koristite za mokro rezanje
- brusni diskovi od sintetičkih smola su, u zavisnosti od izvedbe, podesni samo za suvo rezanje, odn. samo za mokro rezanje. Brusne diskove od sintetičkih smola koji su predviđeni za mokro rezanje koristite samo za mokro rezanje

### Odvlačenje

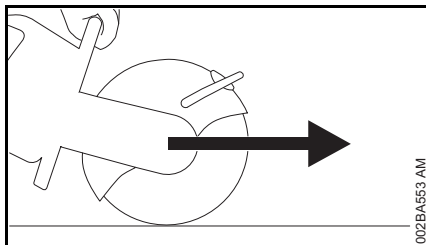

Brusni sekač vuče korisnika prema napred kada brusni disk odozgo dodirne predmet koji se reže.

### Rad – brusno rezanje



Brusni disk vodite pravo kroz rez, nemojte ga zaokretati bočno ili izlagati bočnim opterećenjima.



Ne brusite i ne stružite stranično.

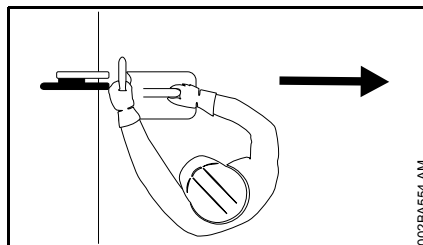

Nijedan deo tela ne sme da se nalazi u produženoj zoni kretanja brusnog diska. Obezbedite dovoljno slobodnog prostora; posebno u iskopima mora biti dovoljno mesta za korisnika i za padanje dela koji se reže.

Ne radite u previše nagnutom položaju i nikada se ne naginjite preko brusnog diska, posebno kada je oklop povučen prema gore.

Ne radite iznad visine ramena.

Brusni sekač koristite samo za brusno rezanje. Nemojte ga koristiti kao polugu ili lopatu za druge predmete.

Ne pritiskajte brusni sekač.

Prvo odredite pravac rezanja, onda spustite brusni sekač. Zatim više ne menjajte smer rezanja. Nikada ne

udarajte uređajem u reznu fugu – ne puštajte uređaj da upadne u reznu fugu – **opasnost od lomljenja!**

Dijamantski brusni diskovi: kod opadajućeg učinka rezanja proverite naoštrenost dijamantskog brusnog diska, po potrebi ga naoštrite. Da biste to uradili, kratkotrajno režite abrazivni materijal, na primer, peščanik, gas-beton ili asfalt.

Na kraju reza se brusni sekač više ne oslanja na rez preko brusnog diska. Korisnik mora da prihvati silu težine uređaja – **opasnost od gubitka kontrole!**



Kod rezanja čelika: zbog užarenih čestica materijala **opasnost od požara!**

Električne kablove pod naponom držite dalje od vode i blata – **opasnost od strujnog udara!**

Brusni disk uvucite u radni materijal – ne gurajte silom. Postojeće razdvojne rezove nemojte popravljati brusnim sekačem. Nemojte dorezivati – ostavljene mostiće ili trake za prelom polomite (na primer, čekićem).

Kod upotrebe dijamantskih brusnih diskova režite mokro – na primer, koristite priključak za vodu STIHL.

brusni diskovi od sintetičkih smola su, u zavisnosti od izvedbe, podesni samo za suvo rezanje, odn. samo za mokro rezanje.

Kod upotrebe brusnih diskova od sintetičkih smola koji su predviđeni samo za mokro rezanje, režite mokro – na primer, koristite priključak za vodu STIHL.

Kod upotrebe brusnih diskova od sintetičkih smola koji su predviđeni samo za suvo rezanje, režite suvo. Ako se brusni diskovi od sintetičkih smola ipak ovlaže, rezni učinak će se izgubiti i diskovi će otupiti. Ako se takvi brusni diskovi od sintetičkih smola prilikom upotrebe ovlaže (na primer, zbog barica ili ostataka vode u cevima) – nemojte povećavati pritisak rezanja, već zadržite prethodni – **opasnost od lomljenja!** Takvi brusni diskovi od sintetičkih smola trebaju biti potrošeni što pre.

### Kolica za vođenje

Oslobodite put kolicima za vođenje. Ako se kolica za vođenje guraju preko predmeta, brusni disk može da se zaokrene u rezu – **opasnost od lomljenja!**

### Vibracije

Duža upotreba uređaja može dovesti do smetnji u cirkulaciji krvi u rukama, prouzrokovanih vibracijama ("bolest belih prstiju").

Ne može se utvrditi opštevažeće vreme korišćenja, jer ono zavisi od više faktora koji na to utiču.

Vreme upotrebe se može produžiti na sledeći način:

- zaštitom za ruke (tope rukavice)
- pauzama

Vreme upotrebe se skraćuje kroz:

- posebnu ličnu sklonost ka lošoj cirkulaciji (simptomi: često hladni prsti, trnci)
- niske spoljne temperature
- snage pritiskanja držača (čvrsto držanje sprečava cirkulaciju krvi)

Kod redovne, duže upotrebe uređaja i kod ponovljene pojave karakterističnih simptoma (na pr. trnjenje u prstima), preporučuje se medicinsko ispitivanje.

### Održavanje i popravke

Redovno održavajte motorni uređaj. Izvršavajte samo radove na održavanju i popravke, koji su opisani u uputstvu za upotrebu. Sve ostale radove prepustite specijalizovanom prodavcu.

STIHL preporučuje da radove na održavanju i popravke prepustite samo specijalizovanom prodavcu STIHL. Specijalizovanim prodavcima STIHL se redovno nude kursevi i pružaju im se tehničke informacije.

Koristite samo rezervne delove visokog kvaliteta. U suprotnom može nastati opasnost od nezgoda ili oštećenja na uređaju. Za pitanja o tome obratite se specijalizovanom prodavcu.

STIHL preporučuje korišćenje originalnih delova STIHL. Njihove osobine su optimalno prilagođene uređaju i zahtevima korisnika.

Radi popravke, održavanja i čišćenja, uvek **ugasite motor i izvucite utikač svećice – opasnost od povreda** zbog nenamernog pokretanja motora! – Izuzetak: Podešavanje karburatora i praznog hoda.

Pokrećite motor mehanizmom za startovanje sa skinutim utikačem svećice ili sa odvijenom svećicom samo kada kombinovani preklopnik / kombinovana poluga / prekidač za zaustavljanje stoji na **STOP** odn. **0** – **opasnost od požara** zbog varnica izvan cilindra.

Nemojte održavati niti čuvati motorni uređaj u blizini otvorene vatre – zbog goriva **opasnost od požara!**

Redovno proveravajte zaptivenost čepa rezervoara.

Koristite samo besprekornu svećicu, koju je dopustio STIHL – vidite u poglavlju "Tehnički podaci".

Proverite kabl paljenja (besprekorna izolacija, čvrst priključak).

Proverite besprekorno stanje prigušivača buke.

Nemojte raditi sa neispravnim prigušivačem buke ili bez njega – **opasnost od požara! – oštećenje sluha!**

Nemojte dodirivati vreli prigušivač buke – **opasnost od opekotina!**

Proverite gumeni amortizer na donjoj strani uređaja – kućište ne sme dodirivati tlo – **opasnost od oštećenja!**

Stanje antivibracionih elemenata utiče na prigušivanje vibracija – redovno kontrolišite antivibracione elemente.

## Primeri primene

### Dijamantske brusne diskove koristite samo za mokro rezanje

#### Povećavanje trajnosti i brzine rezanja

U opštim slučajevima potrebno je da obezbedite vodu za brusne diskove.

#### Vezivanje prašine

Najmanja količina potrebne vode za brusni disk je 0,6 l/min.

#### Priključak za vodu

- priključak za vodu na uređaju – za sve oblike snabdevanja vodom
- rezervoar od 10 l za vodu pod pritiskom – za vezivanje prašine
- rezervoar za vodu za vezivanje prašine se koristi na kolicima za vođenje

### Brusni diskovi od sintetičkih smola služe za suvo, odn. za mokro rezanje – u zavisnosti od izvedbe

Brusni diskovi od sintetičkih smola su, u zavisnosti od izvedbe, pogodni samo za suvo rezanje, odn. samo za mokro rezanje.

### **Kod suvog rezanja koristite odgovarajuće brusne diskove od sintetičkih smola**

Kod suvog rezanja nosite odgovarajuću masku za zaštitu od prašine.

Kod verovatne pojave pare ili dima (na primer, kod rezanja kompozitnih materijala), nosite **zaštitu za dišne organe**.

### **Kod mokrrog rezanja koristite odgovarajuće brusne diskove od sintetičkih smola**



Brusni disk koristite samo sa vodom.

Za vezivanje prašine obezbedite brusnom disku količinu vode od najmanje 1 l/min. Da se rezni učinak ne bi smanjio, ne dovodite brusnom disku količinu vode veću od 4 l/min.

Da bi se zalepljena voda odbacila sa brusnog diska, ostavite uređaj posle završenog rada da radi još oko 3 do 6 sekundi bez vode i pod radnim brojem obrtaja.

- priključak za vodu na uređaju – za sve oblike snabdevanja vodom
- rezervoar od 10 l za vodu pod pritiskom – za vezivanje prašine
- rezervoar za vodu za vezivanje prašine se koristi na kolicima za vođenje

### Kod dijamantskih i brusnih diskova od sintetičkih smola obratite pažnju

#### Predmeti koji se seku

- ne smeju biti samo delimično oslonjeni
- moraju biti osigurani od kotrljanja ili proklizavanja
- moraju biti osigurani od vibracija

#### Odsečeni delovi

Kod proboja, izreza itd, važan je redosled razdvojnih rezova. Poslednji razdvojni rez uvek izvedite tako da brusni disk ne bude priklješten i da odrezani ili izrezani deo ne ugrozi opslužioca.

Ako je potrebno, ostavite mostiče koji će zadržati deo koji se odseca u prethodnoj poziciji. Ove mostiče ćete prelomiti kasnije.

Pre konačnog odsecanja dela, utvrdite:

- koliko je deo težak
- kako se može kretati posle odsecanja
- da li se nalazi u napregnutom položaju

Prilikom lomljenju dela pazite na osobe koje vam pomažu.

## Režite u više radnih koraka

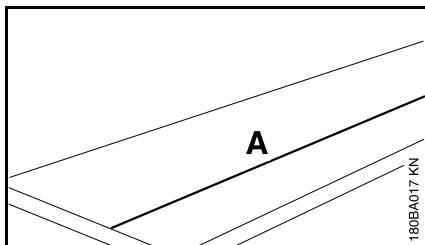

- označite liniju rezanja (A)

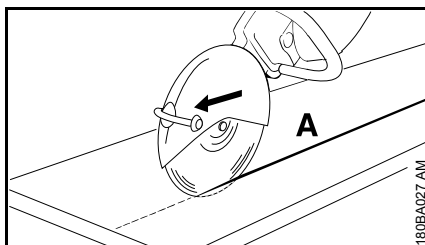

- radite duž linije rezanja. Kod korekcija ne iskrećite brusni disk, već uvek počinjite iznova – dubina reza po radnom koraku treba da bude najviše 5 do 6 cm. Deblji materijal režite u više radnih koraka

## Rezanje ploča

- osigurajte ploču (na primer, na podlozi koja ne kliže ili na podlozi sa peskom)

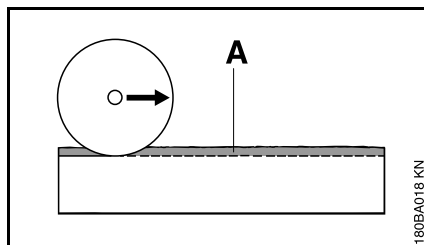

- izbrusite žleb za vođenje (A) duž označene linije

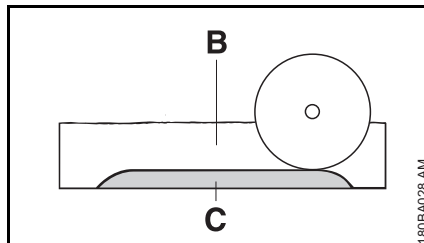

- rezu fugu (B) produbite
- ostavite traku za prelom (C)
- presećite ploču prvo na krajevima reza, tako da se materijal ne lomi
- slomite ploču

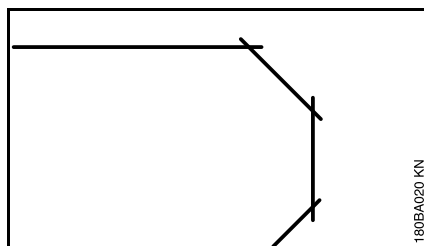

- napravite krivine u više radnih koraka – pazite da se brusni disk ne priklješti zbog zaokretanja

## Rezanje cevi, okruglih i šupljih tela

- cevi, okrugla i šuplja tela osigurajte od vibracija, klizanja i kotrljanja
- pazite na padanje i težinu odrezanog dela
- utvrdite i označite liniju rezanja, pritom izbegavajte armaturu, posebno u pravcu razdvojnog reza
- odredite redosled rezova
- izbrusite žleb za vođenje duž označene linije rezanja
- produbite rezu fugu po dužini žleba za vođenje – pazite na preporučenu dubinu reza po radnom koraku – za male korekcije pravca ne iskrećite brusni disk, već uvek počinjite iznova – ako je potrebno, ostavite mostiće, koji će zadržati deo koji se odseca u prethodnoj poziciji. Ove mostiće možete polomiti nakon poslednjeg planiranog razdvojnog reza

## Rezanje betonske cevi

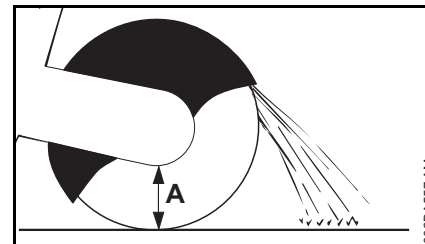

Postupak zavisi od spoljnjeg prečnika cevi i od maksimalno moguće rezne dubine brusnog diska (A).

- obezbedite cev od vibracija, klizanja i kotrljanja
- pazite na težinu, napregnuće i padanje dela koji se odseca

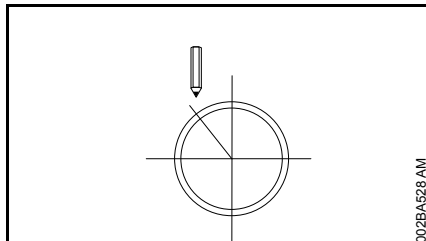

- odredite i označite putanju rezanja
- odredite redosled rezova

**Spoljnji prečnik je manji od maksimalne rezne dubine**

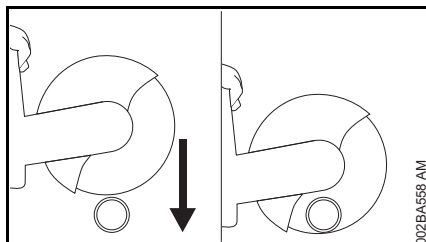

- napravite **jedan** razdvojni rez odozgo prema dole

**Spoljnji prečnik je veći od maksimalne rezne dubine**

Prvo planirajte, zatim radite. Potrebno je **više** razdvojnih rezova – važan je ispravan redosled.

- oklop okrenite na zadnji graničnik

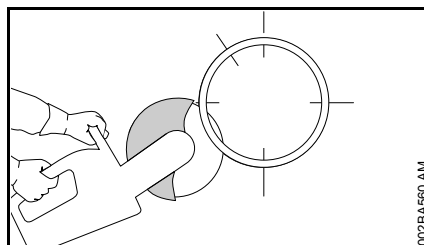

- uvek počinjite dole, radite gornjom četvrtinom brusnog diska

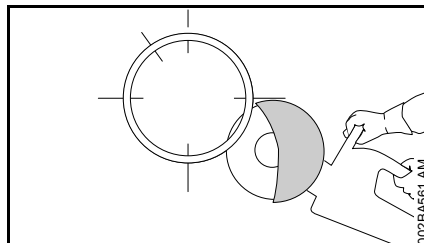

- suprotnu donju stranu režite gornjom četvrtinom brusnog diska

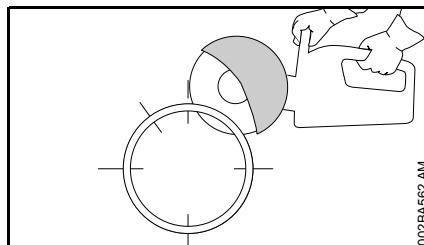

- prvi bočni rez na gornjoj polovini cevi

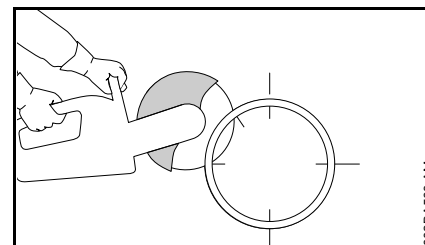

- drugi bočni rez na označenom području – u nijednom slučaju nemojte rezati na području poslednjeg reza, da bi se obezbedilo sigurno držanje dela cevi koji se odseca

Poslednji gornji rez izvedite tek kada su izvedeni svi donji i bočni rezovi.

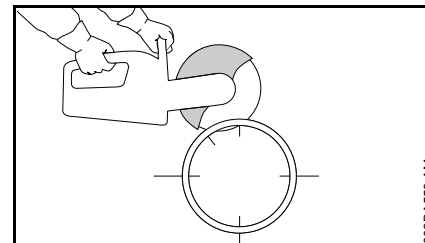

- poslednji rez uvek odozgo (otprilike 15 % od obima cevi)

### **Betonska cev – pravljenje prereza**

Važan je redosled razdvojnih rezova (1 do 4):

- prvo režete teško dostupna područja

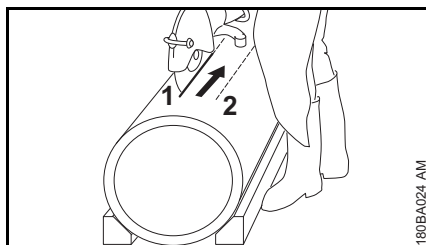

- razdvojne rezove radite tako da se brusni disk ne zaglavljuje

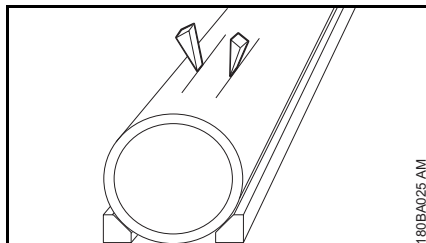

- koristite klinove i/ili ostavite mostiće koje ćete polomiti nakon izvođenja svih rezova

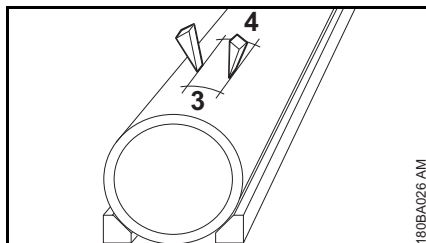

- ako posle izvedenih rezova odsečeni deo ostane u prerezu (zbog upotrebljenih klinova, mostića), ne izvodite nove rezove – odrezani deo polomite

## Brusni diskovi

Brusni diskovi su izloženi vrlo velikim opterećenjima, posebno kod slobodnog rezanja rukom.

Zato za upotrebu na ručno vođenim uređajima koristite samo dozvoljene i adekvatno označene brusne diskove prema standardu EN 13236 (dijamant) ili EN 12413 (sintetička smola). Pazite na dozvoljeni maksimalni broj obrtaja brusnog diska – **opasnost od nezgoda!**

Brusni diskovi, koje je STIHL razvio zajedno sa poznatim proizvođačima brusnih diskova, imaju visoki kvalitet i precizno su prilagođeni konkretnoj nameni, kao i snazi motora brusnog sekača.

Oni konstantno imaju izvanredan kvalitet.

### Transportovanje i skladištenje

- kod transportovanja i skladištenja ne izlažite brusne diskove direktnom zračenju sunca ili drugom termičkom naprezanju
- izbegavajte potrese i udarce
- brusne diskove slažite na suvom mestu i po mogućstvu na stalnoj temperaturi, na ravnoj površini i u originalnom pakovanju
- nemojte skladištiti brusne diskove u blizini agresivnih tečnosti
- brusne diskove čuvajte na mestu bez mraza

## Brusni diskovi od sintetičkih smola

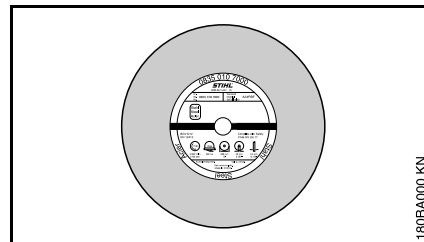

Tipovi:

- za suhu primenu
- za mokru primenu

Ispravan izbor i primena brusnih diskova od sintetičkih smola obezbeđuje ekonomičnu upotrebu i sprečava brzo trošenje. Kod izbora pomaže kratka oznaka na

- etiketi
- pakovanju (tabela sa preporukama za primenu)

Brusni diskovi od sintetičkih smola STIHL su u zavisnosti od izvedbe podobni za rezanje sledećih radnih materijala:

- asfalt
- beton
- kamen
- gusane cevi
- čelik; brusni diskovi od sintetičkih smola STIHL nisu podobni za rezanje železničkih šina

Nemojte rezati druge materijale – **opasnost od nezgoda!**



## Dijamantski brusni diskovi

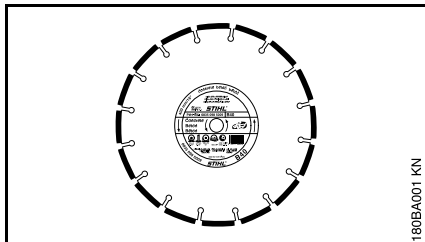

Za mokru primenu.

Ispravan izbor i primena dijamantskih brusnih diskova obezbeđuje ekonomičnu upotrebu i sprečava brzo trošenje. Kod izbora pomaže kratka oznaka na

- etiketi
- pakovanju (tabela sa preporukama za primenu)

Dijamantski brusni diskovi STIHL su u zavisnosti od izvedbe podesni za rezanje sledećih radnih materijala:

- asfalt
- beton
- kamen (tvrdi kamen)
- abrazivni beton
- sveži beton
- cigle od opeke
- cevi od opeke
- Duktilni gus

Nemojte rezati druge materijale – **opasnost od nezgoda!**

Nikada nemojte koristiti dijamantske brusne diskove sa straničnim slojem zato što mogu da se zaglave u rezu i da izazovu ekstremno jak povratni udarac – **opasnost od nezgoda!**

### Kratke oznake

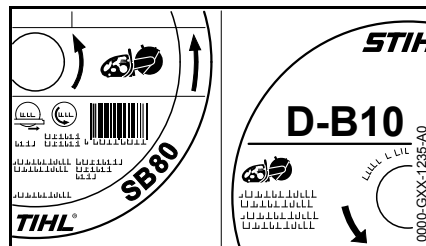

Kratka oznaka je kombinacija do četiri slova i broja:

- slova pokazuju glavnu oblast primene brusnog diska
- brojevi označavaju klasu učinka dijamantskog brusnog diska STIHL

### Bacanje i odstupanje od ravni

Besprekorno ležište vretena brusnog sekača je neophodno za dug životni vek i efikasnu funkciju dijamantskog brusnog diska za rezanje.

Pogon brusnog diska na brusnom sekaču sa neispravnim ležištem vretena može dovesti do bacanja i odstupanja od okretanja u ravni.

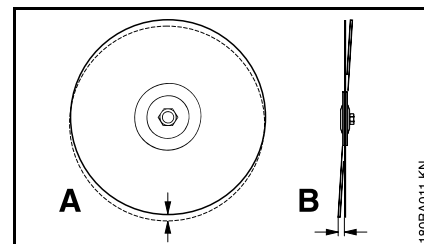

Preveliko bacanje (A) preopterećuje pojedinačne dijamantske segmente koji se pritom zagrevaju. To može dovesti do naprslina u jezgru lista ili do žarenja pojedinačnih segmenata.

Odstupanja od ravni (B) stvaraju veće toplotno opterećenje i šire rezne fuge.

### Trošenje jezgra

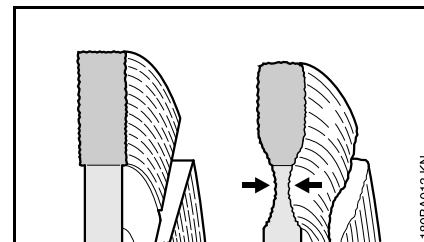

Kod rezanja kolovoznih pokrivača nemojte uranjati u noseći sloj (često tucanik) – brusno rezanje u tucaniku se prepoznaje po svetloj prašini – tada može nastati prekomerno trošenje jezgra – **opasnost od lomljenja!**

## Proširena sečiva, oštrenje

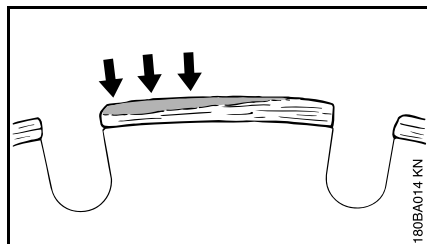

Proširena sečiva se stvaraju kao svetlo sive naslage na gornjim stranama dijamantskih segmenata. Ove naslage sabijaju dijamante u segmentima i otupljuju segmente.

Proširena sečiva mogu nastati:

- kod ekstremno tvrdog reznog materijala, na primer, granita
- kod pogrešnog rukovanja, na primer, prevelika sila pomaka

Proširena sečiva pojačavaju vibracije, smanjuju rezni učinak i prouzrokuju stvaranje varnica.

Kod prvih znakova širenja sečiva odmah "naoštrite" dijamantski brusni disk kratkotrajnim rezanjem abrazivnih materijala, na primer, peščanika, gas-betona ili asfalta.

Dodavanje vode sprečava stvaranje proširenja na sečivima.

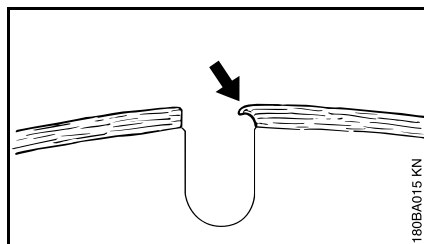

Ako se nastavi rad sa tupim segmentima, oni mogu da omeknu zbog jakog razvoja toplote – osnova lista se užari i gubi svoju čvrstinu – to može dovesti do napetosti, jasno prepoznatljivim po nepravilnom kretanju brusnog diska. Takav brusni disk nemojte koristiti dalje – **opasnost od nezgoda!**

**Otklanjanje smetnji u radu****Brusni disk**

| <b>Greška</b>  | <b>Uzrok</b>   | <b>Rešenje</b>  |
|--|--|---|
| Nepravilne ivice ili rezne površine, vijugav rez             | Bacanje ili odstupanje od ravni  | Obratite se specijalizovanom prodavcu <sup>1)</sup>   |
| Jako trošenje na stranicama segmenata                        | Brusni disk šeta   | Koristite novi brusni disk za rezanje   |
| Nepravilne ivice, vijugav rez, slab rezni učinak, varničenje | Brusni disk je tup; pojava proširenih sečiva kod brusnih diskova za rezanje kamena | Brusni disk za rezanje kamena naoštrite kratkotrajnim rezanjem abrazivnih materijala; brusni disk za rezanje asfalta zamenite novim |
| Loš rezni učinak, intenzivno trošenje segmenata              | Brusni disk se okreće u pogrešnom smeru  | Brusni disk montirajte u ispravnom smeru okretanja  |
| Veće ili manje naprsline u osnovi lista i segmentu           | Preopterećenje   | Koristite novi brusni disk za rezanje   |
| Trošenje jezgra  | Rezanje pogrešnog materijala   | Koristite novi brusni disk za rezanje; obratite pažnju na različite slojeve materijala  |

1) STIHL preporučuje specijalizovanog prodavca firme STIHL

## Elektronska regulacija vode

Brusni sekači STIHL mogu biti opremljeni elektronskom regulacijom vode.

Elektronska regulacija vode služi za dovođenje optimalne količine vode na brusni disk. Dotok vode je prekinut u praznom hodu.

### Pre rada

- izvežbajte redosled pokreta dok je motor isključen

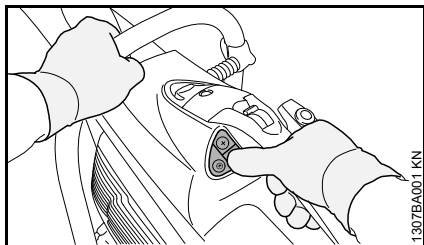

- sva dugmad komandnog pulta mogu biti aktivirana palcem desne ruke – pritom, desna ruka je uvek na zadnjem rukohvatu
- leva ruka je uvek na prihvatnoj cevi

### Komandni pult

Uključivanje, odn. isključivanje elektronske regulacije vode i podešavanje količine vode je moguće kod uključenog motora.

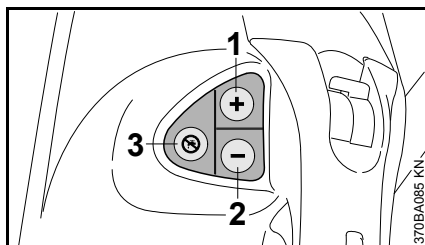

- 1 Taster (+): uključivanje elektronske regulacije vode, odn. dovođenje više vode na brusni disk
- 2 Taster (-): uključivanje elektronske regulacije vode, odn. dovođenje manje vode na brusni disk
- 3 isključivanje elektronske regulacije vode, prekid dotoka vode na brusni disk

### Rad sa elektronskom regulacijom vode

- startujte motor, pogledajte "Startovanje / gašenje motora"
- pritisnite taster (+) ili taster (-) palcem desne ruke – desna ruka je uvek na zadnjem rukohvatu, a leva na prihvatnoj cevi – dotok vode na brusni disk je prekinut u praznom hodu

U toku rada brusni disk dobija podešenu količinu vode.

- po potrebi prilagodite količinu vode – pritisnite taster (+) ili taster (-) palcem desne ruke tako da dobijete željenu količinu vode – pritom je desna ruka uvek na zadnjem rukohvatu, a leva na prihvatnoj cevi

Kada se brusni sekač nalazi u praznom hodu posle rada, brusni disk ne dobija vodu – međutim, elektronska regulacija vode je i dalje uključena. Kada se nastavi rad, brusni disk automatski dobija prethodno podešenu količinu vode.

Kada se motor ugasi i ponovo startuje, elektronska regulacija vode je isključena.

### Korišćenje na kolicima za vođenje STIHL FW 20

Ukoliko se brusni sekač koristi na kolicima za vođenje STIHL FW 20 u kombinaciji sa rezervoarom za vodu, dovedite maksimalnu količinu vode.

### Održavanje i nega

Ako i pored uključene elektronske regulacije vode brusni disk u toku rada dobija premalo ili ne dobija vodu:

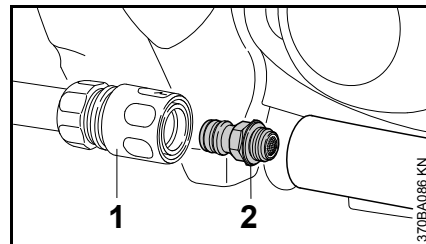

- izvucite spojni naglavak (1)
- "priključak za vodu sa sitom" (2) odvijte i operite mlazom vode – sito treba da ostane na priključku za vodu

Ako i pored očišćenog sita brusni disk dobija premalo ili ne dobija vodu, potražite pomoć specijalizovanog prodavca.

## Ugradnja priključnog dela sa oklopom

"Priključni deo sa oklopom" je fabrički montiran na unutrašnjoj strani.

"Priključni deo sa oklopom" se u zavisnosti od upotrebe može ugraditi i sa spoljašne strane.

Za rezanje vođeno rukom se zbog povoljnog položaja težišta preporučuje unutrašnja montaža.

### Montaža spolja

- demontirajte brusni disk (pogledajte poglavlje "Postavljanje / zamena brusnog diska")

### Demontirajte priključak za vodu

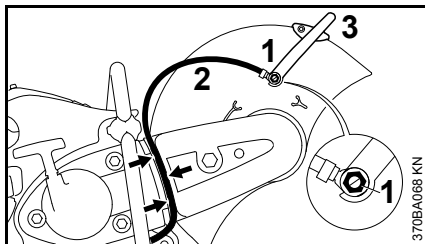

- šuplji zavrtnj (1) odvijte kombinovanim ključem – pritom skinite četvorougao nu navrtku sa vođice sa unutrašnje strane oklopa
- sa poluge za nameštanje (3) skinite crevo za vodu (2) sa naglavkom
- izvucite crevo za vodu (2) iz vođice (strelice) oklopa remena

### Demontaža poluge za nameštanje

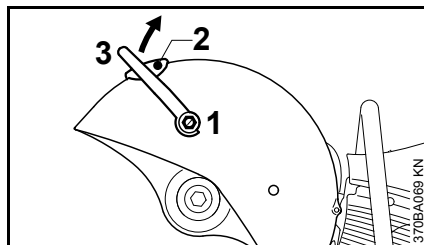

- šuplji zavrtnj (1) odvijte kombinovanim ključem i skinite zajedno sa zaptivkom – pritom skinite četvorougao nu navrtku sa vođice sa unutrašnje strane oklopa
- odvijte zavrtnj (2)
- polugu za nameštanje (3) okrenite prema gore i skinite

### Otpuštanje rebrastog klinastog remena

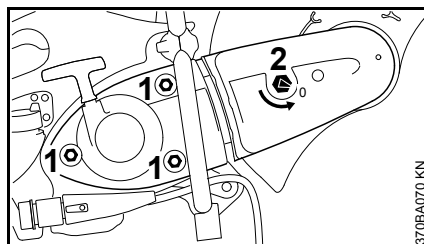

- olabavite navrtke (1) – nemojte ih odvijati
- okrenite steznu navrtku (2) kombinovanim ključem na levo – oko 1/4 obrtaja, do naleganja = 0

### Demontaža oklopa remena

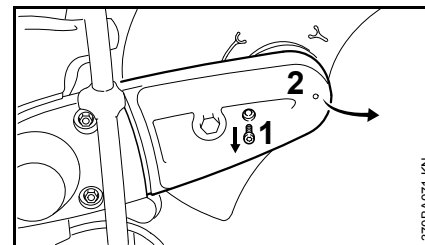

- odvijte zavrtnj (1)
- podignite malo oklop remena (2) i izvucite ga prema napred

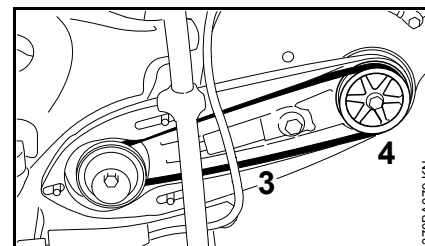

- skinite rebrasti klinasti remen (3) sa prednjeg remenika (4)

## Demontaža "priklučnog dela sa oklopom"

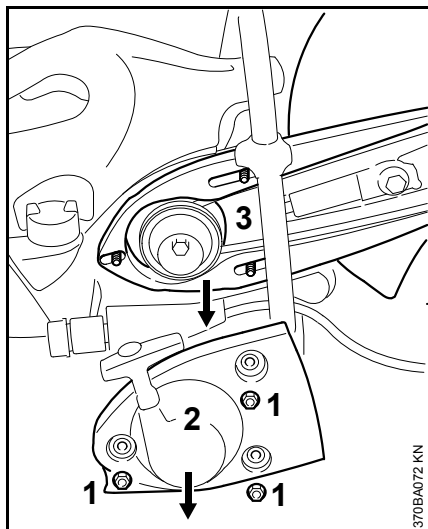

- odvijte navrtke (1)
- skinite "poklopac startera sa mehanizmom za pokretanje" (2)
- skinite "priklučni deo sa oklopom" (3) sa osovina sa navojem

## Priprema "priklučnog dela sa oklopom" za montažu spolja

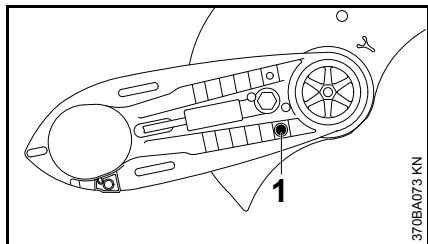

- odvijte granični klin (1)

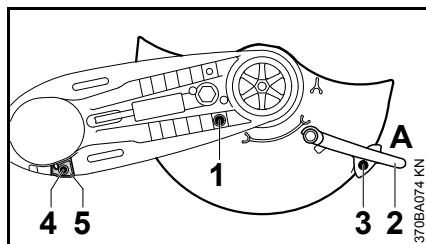

- okrenite oklop u prikazanu poziciju (kao na slici)
- zavijte i zategnite granični klin (1)
- polugu za nameštanje (2) gurnite u položaj A
- zavijte i zategnite zavrtanj (3)
- odvijte zavrtanj (4) graničnika (5)
- izvucite graničnik (5)

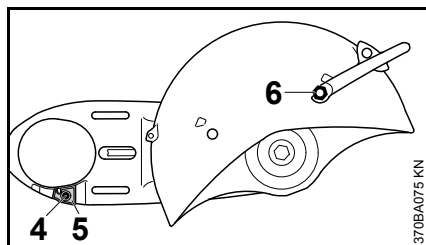

- "priklučni deo sa oklopom" okrenite tako da oklop bude na spoljnoj strani
- postavite graničnik (5) – dovedite do poklapanja otvor graničnika sa otvorom priklučnog dela
- zavijte i zategnite zavrtanj (4)
- postavite četvorougao nu navrtku u vođicu oklopa i pridržite je tamo
- zavijte kraći šuplji zavrtanj (6) sa zaptivkom na polugu za nameštanje i zategnite kombinovanim ključem

## Ugradnja "priklučnog dela sa oklopom" – oklop na spoljnoj strani

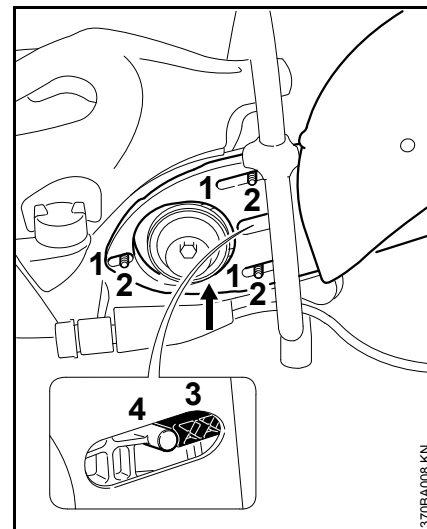

- uzdužne rupe (1) "priklučnog dela sa oklopom" navucite na osovine sa navojem (2) – pritom namestite rebrasti klinasti remen na prednji remenik

## UPUTSTVO

Remenski prenos mora biti lako pokretan.

- mehanizam za zatezanje (3) mora da nalegne na jezičak (4)

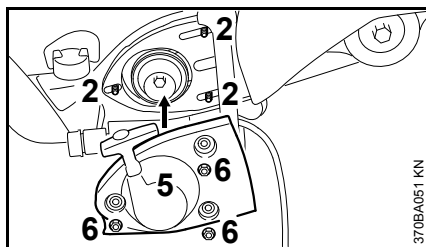

- "poklopac startera sa mehanizmom za pokretanje" (5) nameštite na osovine sa navojem (2)
- navrtke (6) zategnite rukom

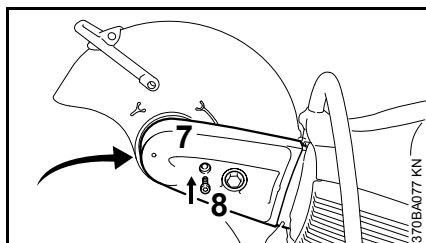

- navucite oklop remena (7)
- zavijte i zategnite zavrtnaj (8)

### Ugradnja priključka za vodu

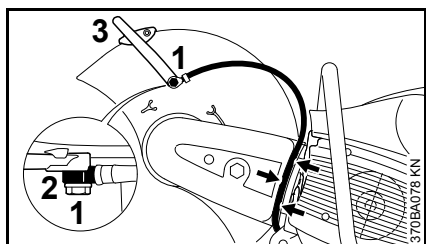

- ugurajte duži šuplji zavrtnaj (1) kroz naglavak (2) priključka za vodu – pazite na položaj naglavka
- postavite četvorougaonu navrtku u vođicu oklopa i pridržite je tamo

- postavite naglavak sa dužim šupljim zavrtnjem na polugu za nameštanje (3) – zavijte šuplji zavrtnaj i zategnite ga kombinovanim ključem
- nameštite crevo za vodu u vođicu oklopa remena (strelice), od ventila u smeru oklopa – bez uskih prečnika creva pri nameštanju

### Provera područja podesivosti oklopa

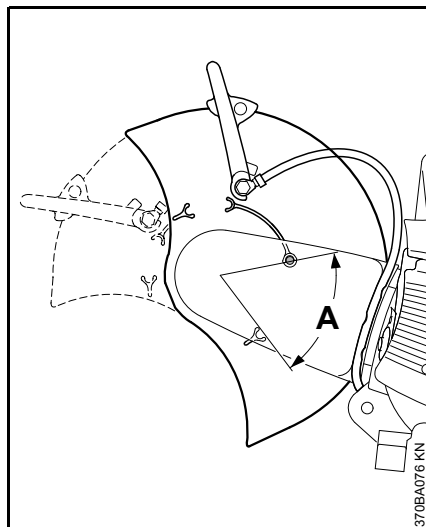

- okrenite oklop koliko je moguće napred i nazad – područje podesivosti (A) mora biti ograničeno graničnim klinom

Pogledajte dalje "Zatezanje rebrastog klinastog remena".

### Ugradnja sa unutrašnje strane

- demontirajte brusni disk (pogledajte poglavlje "Postavljanje / zamena brusnog diska")
- demontirajte priključak za vodu
- demontirajte polugu za nameštanje
- otpustite rebrasti klinasti remen
- demontirajte oklop remena
- demontirajte "priklučni deo sa oklopm"

### Priprema "priklučnog dela sa oklopm" za montažu unutra

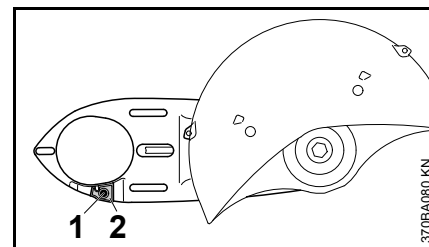

- odvijte zavrtnaj (1) graničnika (2)
- izvucite graničnik (2)

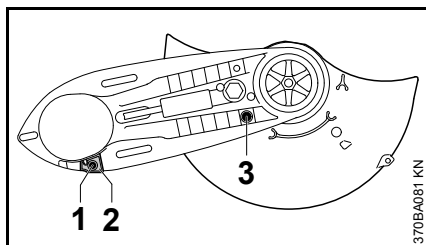

- "priklučni deo sa oklopom" okrenite tako da oklop bude na unutrašnjoj strani
- postavite graničnik (2) – dovedite do poklapanja otvor graničnika sa otvorom priključnog dela
- zavijte i zategnite zavrtnaj (1)
- odvijte granični klin (3)

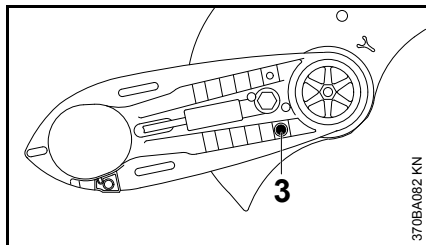

- okrenite oklop u prikazanu poziciju (kao na slici)
- zavijte i zategnite granični klin (3)
- montirajte polugu za nameštanje
- montirajte "priklučni deo sa oklopom" – oklop na unutrašnjoj strani
- montirajte oklop remena
- montirajte priključak za vodu

### Provera područja podesivosti oklopa

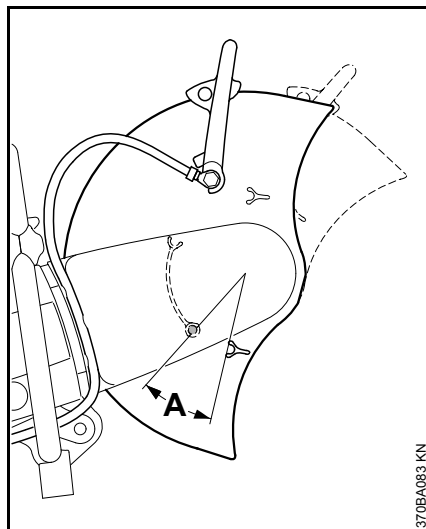

- okrenite oklop koliko je moguće napred i nazad – područje podesivosti (A) mora biti ograničeno graničnim klinom

Pogledajte dalje "Zatezanje rebrastog klinastog remena".

### Zatezanje rebrastog klinastog remena

Ovaj uređaj je opremljen automatskim mehanizmom za zatezanje remena pomoću opruge.

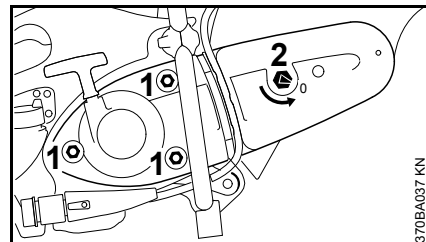

Pre zatezanja rebrastog klinastog remena, navrtke (1) moraju biti odvijene, a strelica na steznoj navrtki (2) mora biti okrenuta na 0.

- u suprotnom, odvijte navrtke (1) i okrenite steznu navrtku (2) kombinovanim ključem na levo – oko 1/4 obrtaja, do naleganja = 0

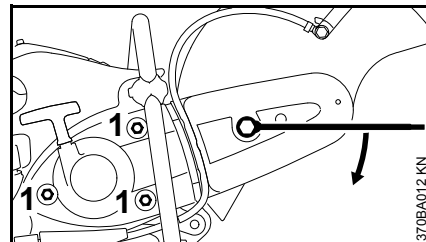

- za zatezanje rebrastog klinastog remena, nameštite kombinovani ključ na steznu navrtku kao što je prikazano na slici

### ! UPOZORENJE

Stezna navrtka je zategnuta oprugom – držite čvrsto kombinovani ključ.



- okrenite steznu navrtku oko 1/8 obrtaja na desno – stezna navrtka počinje da se zateže
- okrenite steznu navrtku dalje za oko 1/8 obrtaja u istom smeru – do nateganja

## UPUTSTVO

Kombinovani ključ ne okrećite dalje na silu.

U ovom položaju rebrasti klinasti remen se samostalno zateže silom opruge.

- skinite kombinovani ključ sa stezne navrtke
- zategnite navrtke (1)

### Naknadno zatezanje rebrastog klinastog remena

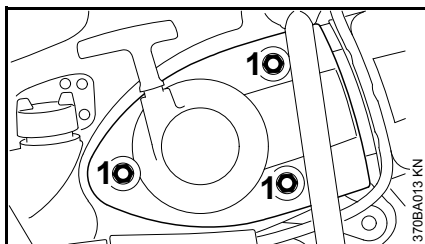

Naknadno zatezanje se vrši bez aktiviranja stezne navrtke.

- olabavite navrtke (1)

Rebrasti klinasti remen se samostalno zateže silom opruge.

- ponovo zategnite navrtke (1)

## Postavljanje / zamena brusnog diska za rezanje

Postavljanje odn. zamena samo kod ugašenog motora – kombinovani preklopnik u položaju **STOP** odn. **0**.

### Blokiranje vratila

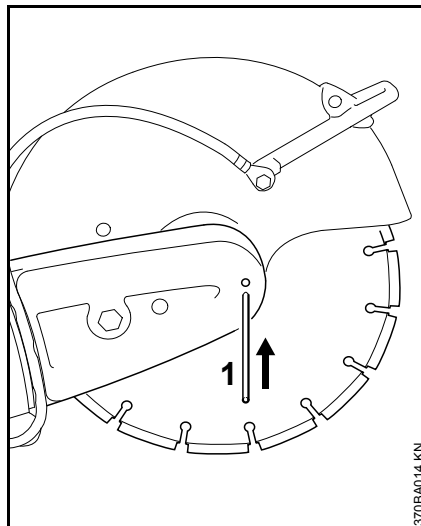

- gurnite utičnu iglu (1) u otvor oklopa remena
- okrećite vratilo kombinovanim ključem, tako da utična igla (1) upadne u zadnji otvor

### Demontaža brusnog diska

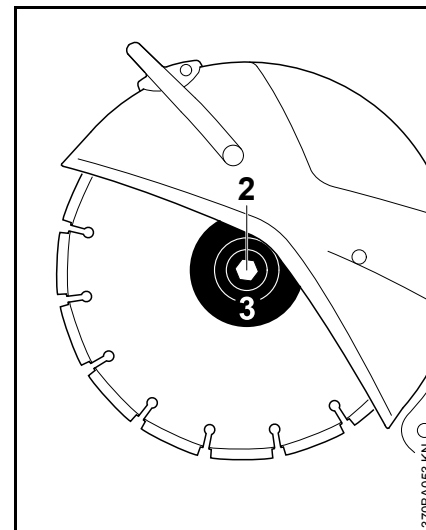

- odvijte šestougaoni zavrtnaj (2) kombinovanim ključem
- skinite sa vratila prednji pritisni disk (3) i brusni disk

## Postavljanje brusnog diska

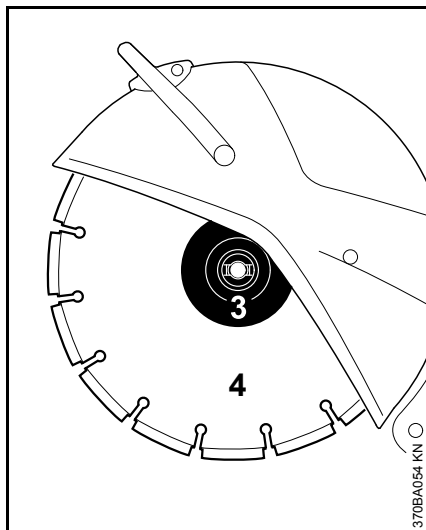

- postavite brusni disk (4)

### ! UPOZORENJE

Obratite pažnju na strelice za smer okretanja kod dijamantskih brusnih diskova.

- namestite prednji pritisni disk (3) – čivije za fiksiranje prednjeg pritisnog diska (3) moraju se uklopiti u žlebove vratila
- zavijte šestougaoni zavrtnanj i **zategnite čvrsto** kombinovanim ključem – ako koristite dinamometarski ključ, za vrednost obrtnog momenta zatezanja pogledajte poglavlje "Tehnički podaci"
- izvucite utičnu iglu iz oklopa remena

### ! UPOZORENJE

Nikada ne koristite dva brusna diska za rezanje istovremeno – zbog neravnomernog trošenja – **opasnost od loma i povreda!**

## Gorivo

Za pogon motora mora da se koristi mešavina benzina i motornog ulja.

### ! UPOZORENJE

Izbegavajte direktan kontakt goriva sa kožom i udisanje benzinskih isparenja.

## STIHL MotoMix

STIHL preporučuje upotrebu STIHL MotoMix-a. Ova gotova mešavina goriva ne sadrži benzol ni olovo, odlikuje se visokim oktanskim brojem i uvek nudi pravi odnos mešavine.

Radi postizanja najdužeg radnog veka motora, STIHL MotoMix je mešavina koja sadrži motorno ulje za dvotaktne motore STIHL HP Ultra.

MotoMix nije dostupan na svim tržištima.

## Mešanje goriva

### ! UPUTSTVO

Neodgovarajuće radne materije ili odnos mešavine koji odstupa od propisa mogu dovesti do ozbiljnih oštećenja na pogonskom mehanizmu. Benzin ili motorno ulje lošijeg kvaliteta mogu oštetiti motor, zaptivne prstenove (karike), vodove i rezervoar goriva.

## Benzin

Koristite samo **kvalitetan benzin** s oktanskim brojem od najmanje 90 ROZ – bezolovni ili sa olovom.

Benzin s udelom alkohola preko 10% može izazvati smetnje u radu motora sa ručno podesivim karburatorima i stoga se ne treba koristiti za rad takvih motora.

Motorni sa sistemom M-Tronic postižu punu snagu sa benzinom s udelom alkohola do 25% (E25).

### Motorno ulje

Ukoliko gorivo mešate sami, sme da se koristi samo ulje za dvotaktne motore STIHL ili drugo motorno ulje visokih performansi klase JASO FB, JASO FC, JASO FD, ISO-L-EGB, ISO-L-EGC ili ISO-L-EGD.

STIHL preporučuje upotrebu ulja za dvotaktne motore STIHL HP Ultra ili drugo motorno ulje visokih performansi i istog kvaliteta, da bi se održale granične vrednosti emisije izduvnih gasova u toku radnog veka mašine.

### Odnos mešavine

kod motornog ulja za dvotaktne motore STIHL 1:50; 1:50 = 1 deo ulja + 50 delova benzina

### Primeri

| Količina benzina | Dvotaktno ulje STIHL 1:50 |       |
|------------------|---------------------------|-------|
| Litara           | Litara                    | (ml)  |
| 1                | 0,02                      | (20)  |
| 5                | 0,10                      | (100) |
| 10               | 0,20                      | (200) |
| 15               | 0,30                      | (300) |
| 20               | 0,40                      | (400) |
| 25               | 0,50                      | (500) |

- u kanister dozvoljen za gorivo prvo sipajte motorno ulje, a zatim benzin i temeljno promešajte

### Čuvanje mešavine goriva

Skladištenje samo u rezervoarima dozvoljenim za gorivo, na sigurnom, suvom i hladnom mestu, zaštićenom od svetlosti i sunca.

**Mešavina goriva stari** – mešajte samo količinu potrebnu za nekoliko nedelja. Mešavinu goriva ne skladištite duže od 30 dana. Pod dejstvom svetla, sunca, niskih ili visokih temperatura, mešavina goriva brže postaje neupotreblija.

Međutim, STIHL MotoMix može biti skladišten bez problema i do 2 godine.

- pre sipanja u rezervoar, snažno protresite kanistar sa mešavinom goriva

### ! UPOZORENJE

U kanisteru može nastati pritisak – otvarajte oprezno.

- s vremena na vreme, temeljno očistite rezervoar i kanister za gorivo

Preostalo gorivo i tečnost koja je upotrebljena za čišćenje zbrinite prema propisima tako da ne ugrožavaju životnu sredinu!

## Sipanje goriva



### Priprema uređaja

- pre sipanja goriva očistite čep rezervoara i okolinu, tako da prljavština ne pada u rezervoar
- uređaj namestite tako da čep rezervoara bude okrenut prema gore

### ! UPOZORENJE

Nikada ne otvarajte i ne zatvarajte bajonetski čep rezervoara nekim alatom. Tako bi moglo doći do pojave oštećenja na čepu i do isticanja goriva.

### Otvaranje čepa

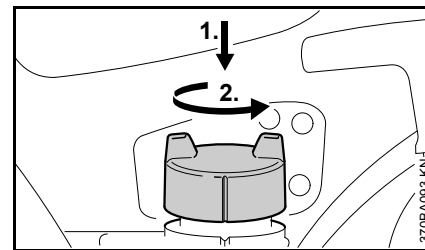

- pritisnite čep rukom do graničnika, okrenite na levo (oko 1/8 obrtaja) i izvadite

## Sipanje goriva

Nemojte prosipati gorivo i ne puniti rezervoar do vrha. STIHL preporučuje Sistem za sipanje goriva STIHL (poseban pribor).

## Zatvaranje čepa

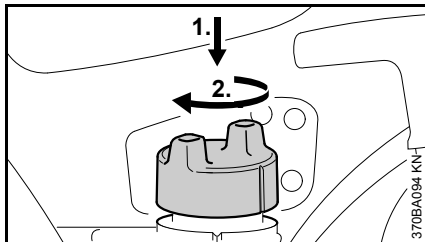

- namestite čep i okrenite ga tako da klizne u bajonetsko ležište
- pritisnite čep rukom nadole do naleganja i okrenite ga na desno (oko 1/8 obrtaja) tako da se zabravi

## Provera zabravljenosti

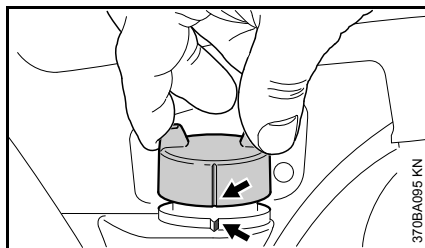

- uhvatite čep – čep je ispravno zabravljen ako se ne može pomeriti, niti skinuti, a oznake (strelice) na čepu i na rezervoaru goriva se poklapaju

Ako čep može da se skinie ili se oznake ne poklapaju, iznova zatvorite čep – pogledajte poglavlja "Zatvaranje čepa" i "Provera zabravljenosti".

## Usisnu glavu za gorivo zamenite jednom godišnje

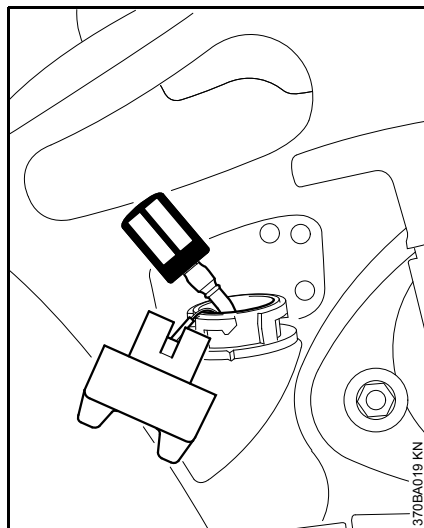

- ispraznite rezervoar goriva
- usisnu glavu za gorivo izvucite iz rezervoara kukom i skinite je sa creva
- novu usisnu glavu namestite u crevo
- vratite usisnu glavu nazad u rezervoar

## Startovanje / gašenje motora

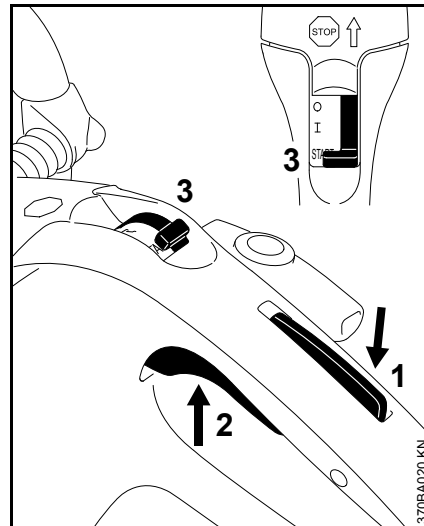

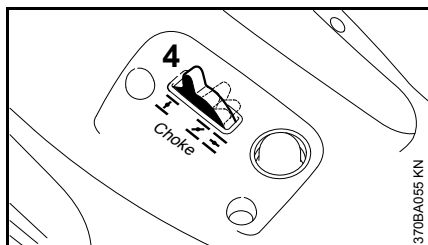

- pritisnite blokadu ručice gasa (1) i, istovremeno, ručicu gasa (2)
- obe ručice držite pritisnutim
- kombinovani preklopnik (3) gurnite na **START** i zadržite
- pustite jedno za drugim ručicu za gas, kombinovani preklopnik i blokadu ručice gasa = **položaj startnog gasa**



- u zavisnosti od temperature motora, nameštite polugu startnog otvora leptira (4)

 kod **hladnog** motora

 kod **toplog** motora (takođe i ako je motor već radio, ali je još hladan ili ako je vreli motor bio ugašen kraće od 5 min)

 kod **vrelog** motora (kada je vreli motor isključen duže od 5 min)

### Kod izvedbi sa ventilom za dekompresiju

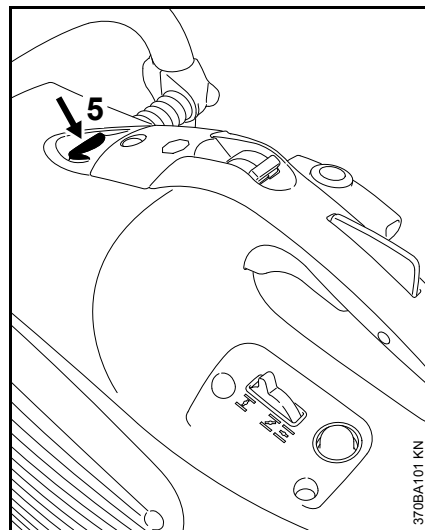

- pritisnite dugme (5) ventila za dekompresiju pre svakog startovanja

### Kod svih izvedbi

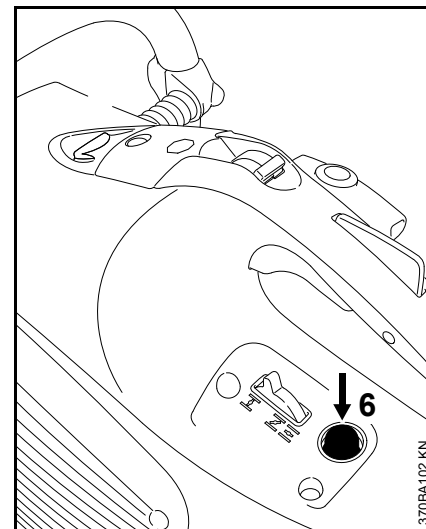

- pritisnite mehur (6) ručne pumpe za gorivo 7-10 puta – takođe i ako je mehur napunjen gorivom

### Pokretanje

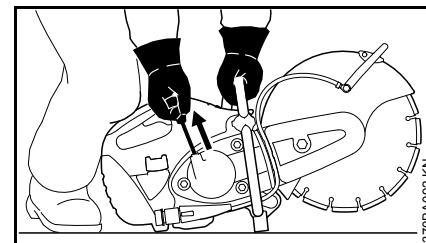

- položite brusni sekač sigurno na tlo – brusni disk ne sme dodirivati tlo ili bilo kakve predmete – u oblasti iskretanja brusnog sekača ne sme se zadržavati nijedna druga osoba
- zauzmite siguran položaj

- brusni sekač pritisnite čvrsto na tlo, levom rukom za prihvatnu cev – palac ispod prihvatne cevi
- desnim kolenom na haubi pritisnite brusni sekač na tlo
- desnom rukom uhvatite ručicu startera i izvucite je polako do prvog osetnog otpora – zatim, povucite brzo i snažno – ne izvlačite uže do kraja

## UPUTSTVO

Ne puštajte brzo ručicu startera – **opasnost od lomljenja!** Vratite je suprotno smeru izvlačenja, tako da se uže startera ispravno namota.

### Posle prvog paljenja

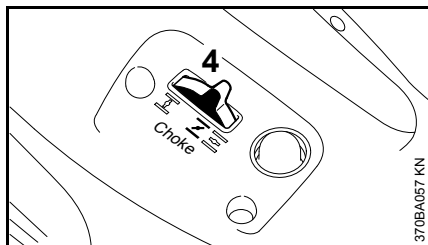

- polugu startnog otvora leptira (4) namestite na .
- pritisnite dugme ventila za dekompresiju (zavisno od opremljenosti)
- pokrećite dalje

### Čim motor proradi

- pritisnite do kraja ručicu za gas i zagrejte motor pod punim gasom oko 30 s
- nakon faze zagrevanja – polugu startnog otvora leptira namestite na .

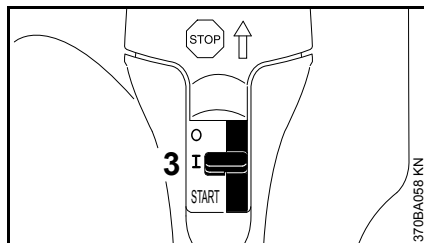

- kod aktiviranja ručice gasa, kombinovani preklopnik (3) skače u normalni položaj I

Kod ispravno podešenog karburatora brusni disk se ne sme okretati u praznom hodu motora.

Brusni sekač je spreman za rad.

### Gašenje motora

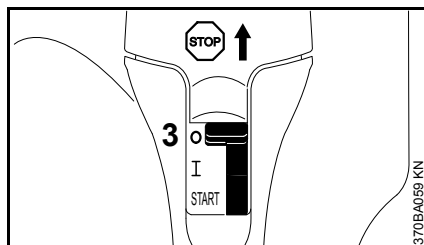

- kombinovani preklopnik (3) na STOP odn. 0

### Dalje instrukcije za startovanje

#### Ako motor ne pali

Posle prvog paljenja motora poluga startnog otvora leptira nije pravovremeno postavljena na .

- kombinovani preklopnik na **START** = položaj startnog gasa
- polugu startnog otvora leptira namestite na  = topli start – takođe i kod hladnog motora
- uže startera povucite 10-20 puta – radi provetravanja komore za sagorevanje
- ponovo startujte motor

#### Rezervoar je radom ispražnjen do kraja

- sipajte gorivo
- pritisnite mehur ručne pumpe za gorivo 7-10 puta – takođe i ako je mehur napunjen gorivom
- u zavisnosti od temperature motora, namestite polugu startnog otvora leptira
- ponovo startujte motor

## Sistem filtera za vazduh

### Osnovne informacije

Vreme upotrebe filtera u proseku iznosi duže od 1 godine. Ne demontirajte poklopac filtera i ne menjajte filter za vazduh dok ne postoji osetan gubitak snage.

Kod dugotrajnog sistema filtera za vazduh sa ciklonskom predseparacijom usisava se prljavi vazduh i ciljano se rotira – tako se veće i teže zahvaćene čestice centrifugiraju prema spolja i odvode. U sistem filtera za vazduh dospeva samo prethodno očišćeni vazduh – zato i ekstremno dugo vreme trajanja filtera.

### Zamena filtera za vazduh

#### Samo ako snaga motora osetno popusti

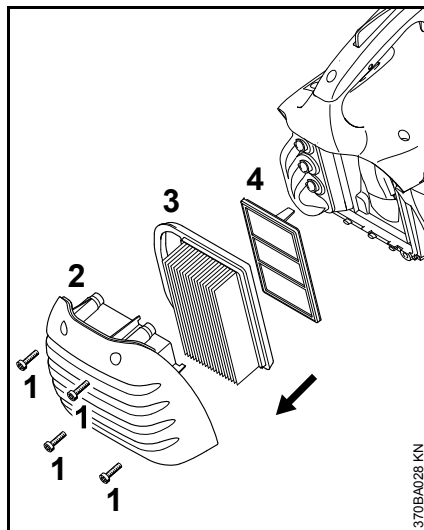

- postavite polugu startnog otvora leptira na **I**
- olabavite zavrtnje (1)
- skinite poklopac filtera (2) i uklonite prljavštinu
- skinite glavni filter (3)
- izvucite dopunski filter (4) – ne dopustite da prljavština dospe u oblast usisavanja
- očistite filterski prostor
- namestite novi glavni filter i novi dopunski filter
- postavite poklopac filtera
- zategnite zavrtnje

Koristite samo filtere za vazduh visokog kvaliteta, da biste zaštitili motor od prodiranja abrazivne prašine.

STIHL preporučuje korišćenje samo originalnih filtera za vazduh STIHL. Visoki standard kvaliteta ovih delova stara se za nesmetani rad, dugi radni vek pogonskog mehanizma i ekstremno dugu trajnost filtera.

## Podešavanje karburatora

### Osnovne informacije

Mehanizam za paljenje ovog brusnog sekača je opremljen elektronskim ograničenjem broja obrtaja. Maksimalni broj obrtaja ne može da se poveća preko jedne određene vrednosti.

Karburator je fabrički standardno podešen.

Ovo podešavanje karburatora je usklađeno tako da motor dobija optimalnu mešavinu goriva i vazduha u svim radnim stanjima.

### Priprema uređaja

- ugaseite motor
- proverite filter za vazduh – ako je potrebno, očistite ili zamenite

### Standardno podešavanje

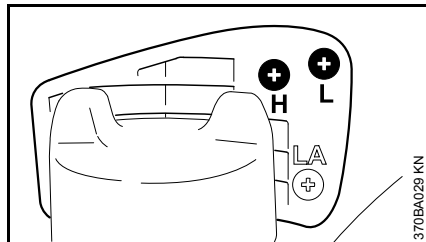

- glavni regulacioni zavrtnanj (H) okrenite na levo do graničnika – maks. 3/4 obrtaja
- zavrtnanj za regulaciju praznog hoda (L) okrenite na desno do graničnika – zatim ga okrenite na levo 3/4 obrtaja

### Podešavanje praznog hoda

- izvršite standardno podešavanje
- startujte motor i sačekajte da se zagreje

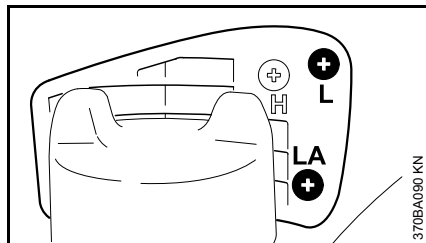

### Motor se gasi u praznom hodu

- zavrtnanj za minimalni otvor leptira (LA) okrećite na desno dok brusni disk ne počne da se okreće – zatim okrenite zavrtnanj 1 obrtaj nazad

### Brusni disk se kreće u praznom hodu

- zavrtnanj za minimalni otvor leptira (LA) okrećite na levo dok se brusni disk ne zaustavi – zatim ga okrenite 1 obrtaj dalje u istom smeru

### ! UPOZORENJE

Ako se posle izvršenog podešavanja brusni disk ne zaustavlja u praznom hodu, dajte brusni sekač na popravku specijalizovanom prodavcu.

### Broj obrtaja u praznom hodu neravnomeran; loše ubrzanje (i pored korekcije LA-podešavanja)

Podešavanje praznog hoda je previše posno.

- zavrtnanj za regulaciju praznog hoda (L) okrenite na levo otprilike 1/4 obrtaja, sve dok motor ne proradi ravnomerno i sa dobrim ubrzanjem – maks. do graničnika

### Broj obrtaja u praznom hodu ne može da se dovoljno poveća regulacijom zavrtnja za podešavanje minimalnog otvora leptira (LA), mašina se gasi prilikom prelaska iz delimičnog opterećenja u prazan hod

Podešavanje praznog hoda je previše masno.

- zavrtnanj za regulaciju praznog hoda (L) okrenite na desno otprilike 1/4 obrtaja

Posle svake korekcije na zavrtnju za regulaciju praznog hoda (L), najčešće je neophodna i promena na zavrtnju za minimalni otvor leptira (LA).



## Korekcija podešenosti karburatora kod upotrebe na velikoj visini

Ako motor ne radi zadovoljavajuće, možda je neophodna neznatna korekcija:

- izvršite standardno podešavanje
- sačekajte da se motor zagreje
- glavni regulacioni zavrtnj (H) okrenite samo malo na desno (posnije) – maks. do graničnika

### UPUTSTVO

Nakon povratka sa velike visine ponovo vratite podešavanje karburatora na standardni položaj.

Kod previše posnog podešavanja postoji opasnost od oštećenja pogonskog mehanizma zbog nedostatka sredstva za podmazivanje i pregrevanja.

## Svećica

- kod nedovoljne snage motora, lošeg startovanja ili smetnji u praznom hodu, prvo proverite svećicu
- posle oko 100 radnih časova zamenite svećicu – kod jako izgorelih elektroda i ranije – koristite samo svećice koje je dozvolio STIHL, sa prigušivanjem radio smetnji – pogledajte poglavlje "Tehnički podaci"

## Demontaža svećice

- ugasi motor – prekidač za zaustavljanje stavite na **STOP** odn. **0**

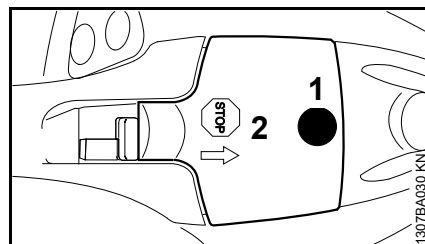

- odvijte zavrtnj (1) i skinite kapu (2) – zavrtnj (1) je pričvršćen za kapu (2) da ne bi bio izgubljen

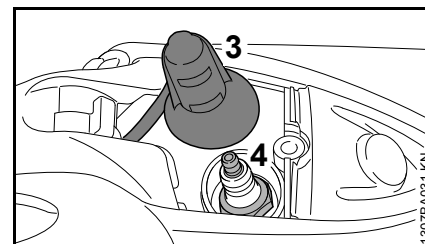

- izvucite utikač voda za paljenje (3)
- odvijte svećicu (4)

## Provera svećice

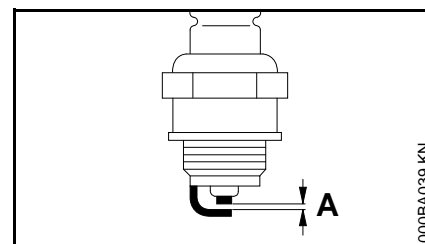

- prljavu svećicu očistite
- proverite odstojanje elektroda (A) i po potrebi ga podesite, vrednost odstojanja – pogledajte pod "Tehnički podaci"

- odstranite uzroke zaprljanosti svećice

Mogući uzroci su:

- previše motornog ulja u gorivu
- zaprljani filter za vazduh
- nepovoljni radni uslovi

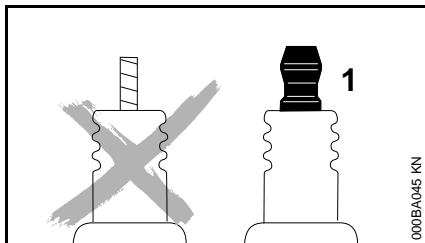

## ! UPOZORENJE

Ako priključna navrtka (1) nije zategnuta ili nedostaje, moguća je pojava iskrenja. Rad u lakozapaljivoj ili eksplozivnoj sredini može da izazove požare i eksplozije. Osobe mogu biti teško povređene, a moguće su i materijalne štete.

- koristite svećice sa zaštitom od radio smetnji i sa zategnutom priključnom navrtkom

### Montaža svećice

- svećicu namestite i zavijte rukom
- svećicu zategnite kombinovanim ključem
- utikač voda za paljenje čvrsto pritisnite na svećicu
- namestite kapu na utikač voda za paljenje i zategnite

## Zamena rebrastog klinastog remena

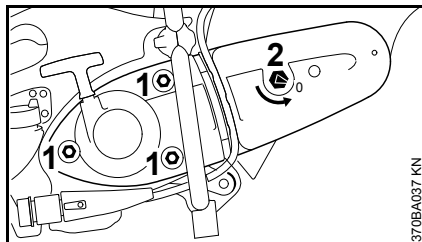

- olabavite navrtke (1)
- okrenite steznu navrtku (2) kombinovanim ključem na levo – oko 1/4 obrtaja, do naleganja = 0

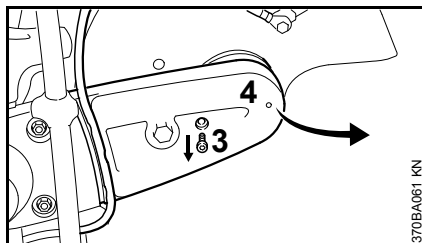

- izvucite crevo za vodu iz vođice oklopa remena
- odvijte zavrtanj (3)
- podignite malo oklop remena (4) i izvucite ga prema napred
- skinite rebrasti klinasti remen sa prednjeg remenika

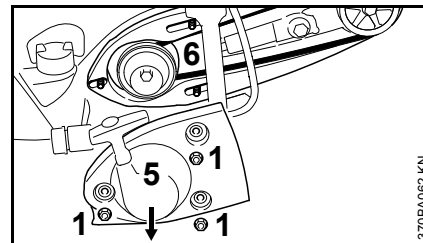

- odvijte navrtke (1)
- skinite poklopac startera (6)
- nemojte skidati "priključni deo sa oklopom" (6) – držite ga rukom na osovinama sa navojem, dok poklopac startera ne bude ponovo montiran
- izvadite defektni rebrasti klinasti remen

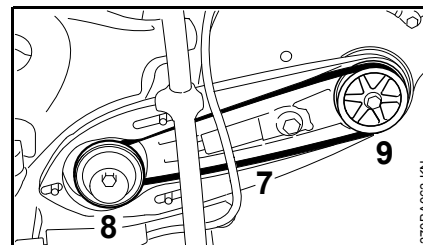

- novi rebrasti klinasti remen (7) namestite pažljivo na remenik (8) na pogonskom mehanizmu i na prednji remenik (9)

## ⚙️ UPUTSTVO

Remenski prenos mora biti lako pokretan.

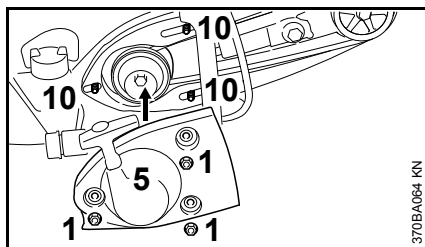

- poklopac startera (5) namestite na osovine sa navojem (10)
- navrtke (1) zategnite rukom

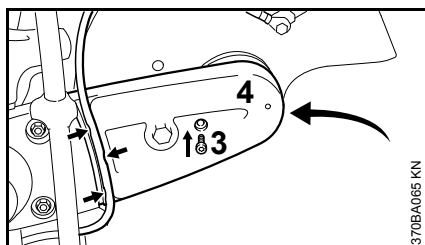

- navucite oklop remena (4)
- zavijte i zategnite zavrtnanj (3)
- namestite crevo za vodu u vođicu oklopa remena (strelice), od ventila u smeru oklopa – bez uskih prečnika creva pri nameštanju

Pogledajte dalje "Zatezanje rebrastog klinastog remena".

## Kolica za vođenje

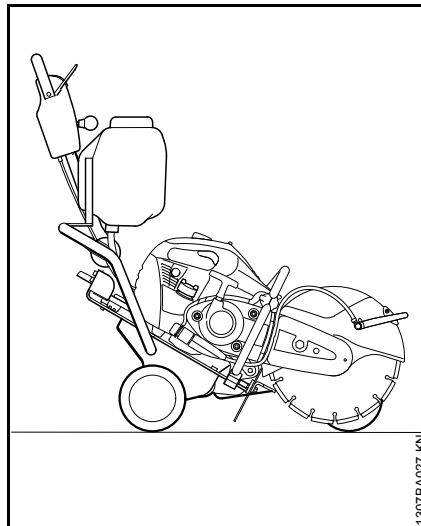

Brusni sekač se u nekoliko poteza može montirati na kolica za vođenje STIHL FW 20 (poseban pribor).

Kolica za vođenje pojednostavljuju

- poboljšavanje oštećenja na kolovozu
- postavljanje oznaka na kolovoz
- sečenje fugi za širenje

## Čuvanje uređaja

Kod radnih pauza dužih od oko 3 meseca

- ispraznite i očistite rezervoar za gorivo na dobro provetrenom mestu
- propisno zbrinite gorivo, tako da ne ugrožava životnu okolinu
- karburator ispraznite radom – inače se mogu slepiti membrane u karburatoru
- skinite brusni disk
- temeljno očistite uređaj
- Čuvajte uređaj na suvom i sigurnom mestu. Zaštitite uređaj od neovlašćene upotrebe (na pr. od strane dece)

## Napomene za održavanje i negu

| Podaci se odnose na normalne uslove primene. Kod otežanih uslova za rad (puno prašine itd.) i dužih svakodnevnih radnih vremena, odgovarajuće skratite navedene intervale. |   | pre početka rada                            | posle obavljenog rada, odn. svakodnevno | posle svakog punjenja rezervoara | nedeljno | mesečno | godišnje | kod smetnji | kod oštećenja | po potrebi |
|--|---|---|---|----------------------------------|----------|---------|----------|-------------|---------------|------------|
| Kompletna mašina   | vizuelna provera (stanje, zaptivenost)                | X   |   | X                                |          |         |          |             |               |            |
|  | čišćenje  |   | X                                       |                                  |          |         |          |             |               |            |
| Komandni elementi  | provera funkcionalnosti                               | X   |   | X                                |          |         |          |             |               |            |
| Ručna pumpa za gorivo (ako postoji)  | provera   | X   |   |                                  |          |         |          |             |               |            |
|  | remont kod specijalizovanog prodavca <sup>1)</sup>    |   |   |                                  |          |         |          |             | X             |            |
| Usisna glava u rezervoaru za gorivo  | provera   |   |   |                                  |          |         |          | X           |               |            |
|  | zamena  |   |   |                                  |          |         | X        |             | X             | X          |
| Rezervoar za gorivo  | čišćenje  |   |   |                                  |          | X       |          |             |               |            |
| Rebrasti klinasti remen  | čišćenje/dotezanje                                    |   |   |                                  |          | X       |          |             |               | X          |
|  | zamena  |   |   |                                  |          |         |          |             | X             | X          |
| Filter za vazduh (sve komponente filtera)  | zamena  | <b>samo ako snaga motora osetno popusti</b> |   |                                  |          |         |          |             |               |            |
| Usisni otvori vazdušnog hlađenja   | čišćenje  |   | X                                       |                                  |          |         |          |             |               |            |
| Rebra cilindra   | čišćenje kod specijalizovanog prodavca <sup>1)</sup>  |   |   |                                  |          |         | X        |             |               |            |
| Priključak za vodu   | provera   | X   |   |                                  |          |         |          | X           |               |            |
|  | remont kod specijalizovanog prodavca <sup>1)</sup>    |   |   |                                  |          |         |          |             | X             |            |
| Karburator   | kontrola praznog hoda – brusni disk se ne sme kretati | X   |   | X                                |          |         |          |             |               |            |
|  | naknadna regulacija praznog hoda                      |   |   |                                  |          |         |          |             |               | X          |
| Svećica  | podešavanje odstojanja elektroda                      |   |   |                                  |          |         |          | X           |               |            |
|  | zamena posle 100 radnih sati                          |   |   |                                  |          |         |          |             |               |            |
| Dostupni zavrtnji i navrtke (osim zavrtnja za podešavanje)   | dotezanje   |   | X                                       |                                  |          |         |          |             |               | X          |

| Podaci se odnose na normalne uslove primene. Kod otežanih uslova za rad (puno prašine itd.) i dužih svakodnevnih radnih vremena, odgovarajuće skratite navedene intervale. |  | pre početka rada | posle obavljenog rada, odn. svakodnevno | posle svakog punjenja rezervoara | nedeljno | mesečno | godišnje | kod smetnji | kod oštećenja | po potrebi |
|--|--|------------------|---|----------------------------------|----------|---------|----------|-------------|---------------|------------|
| Antivibracioni elementi  | provera  | X                |   |                                  |          |         |          | X           |               | X          |
|  | zamena kod specijalizovanog prodavca <sup>1)</sup> |                  |   |                                  |          |         |          |             | X             |            |
| Brusni disk  | provera  | X                |   | X                                |          |         |          |             |               |            |
|  | zamena   |                  |   |                                  |          |         |          |             | X             | X          |
| Oslonac/gumeni amortizer (donja strana uređaja)  | provera  |                  | X                                       |                                  |          |         |          |             |               |            |
|  | zamena   |                  |   |                                  |          |         |          |             | X             | X          |
| Sigurnosna nalepnica   | zamena   |                  |   |                                  |          |         |          |             | X             |            |

1) STIHL preporučuje specijalizovanog prodavca firme STIHL

## Svesti habanje na minimum i izbeći oštećenja

Pridržavanje odrednica ovog uputstva za upotrebu sprečava prekomerno habanje i oštećenja na utražaju.

Upotreba, održavanje i skladištenje uređaja moraju se sprovoditi tako brižno, kao što je opisano u ovom uputstvu za upotrebu.

Za sva oštećenja koja su prouzrokovana nepridržavanjem sigurnosnih napomena, kao i napomena za opsluživanje i održavanje, odgovoran je sam korisnik. Ovo posebno važi za:

- promene na proizvodu koje nije odobrio STIHL
- upotrebu alata ili pribora, koji nisu dopušteni za uređaj, nisu pogodni ili su lošeg kvaliteta
- nenamensku upotrebu uređaja
- upotrebu uređaja kod sportskih ili takmičarskih priredbi
- posledične štete zbog daljeg korišćenja uređaja sa neispravnim sastavnim delovima

### Radovi na održavanju

Svi radovi navedeni u poglavlju "Napomene za održavanje i negu" moraju se redovno sprovoditi. Ukoliko sam korisnik ne može sprovesti ove radove na održavanju, treba ih naložiti specijalizovanom prodavcu.

STIHL preporučuje da radove na održavanju i popravkama prepustite samo specijalizovanom prodavcu

STIHL. Specijalizovanim prodavcima STIHL se redovno nude kursevi i pružaju im se tehničke informacije.

Ako se ovi radovi propuste ili nestručno izvedu, mogu nastati oštećenja za koje je odgovoran sam korisnik. Tu spadaju između ostalog:

- oštećenja na pogonskom mehanizmu, kao posledica nepravovremenog ili nedovoljno sprovedenog održavanja (na pr. filteri za vazduh i gorivo), pogrešnog podešavanja karburatora ili nedovoljnog čišćenja sistema za hlađenje (usisni prorezi, rebra cilindra)
- oštećenja od korozije i druge posledične štete zbog neprikladnog skladištenja
- oštećenja na uređaju kao posledica upotrebe rezervnih delova lošeg kvaliteta

### Potrošni delovi

Neki delovi motornog uređaja podležu normalnom habanju i pored namenske upotrebe i moraju se prema načinu i trajanju korišćenja pravovremeno zameniti. Tu spadaju između ostalog:

- spojnica, rebrasti klinasti remen
- brusni diskovi (svi tipovi)
- filteri (za vazduh, gorivo)
- mehanizam za startovanje
- svećica
- prigušni elementi antivibracionog sistema

## Važni sastavni delovi

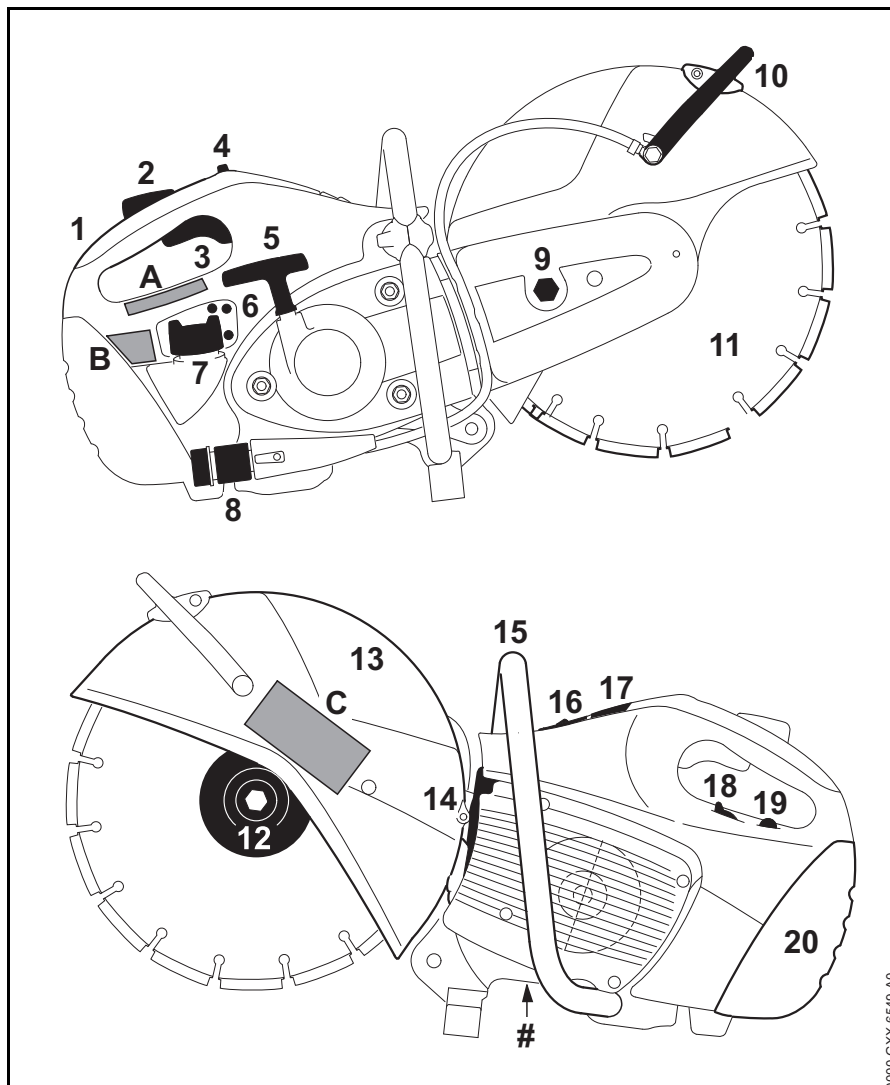

- 1 Zadnji rukohvat
- 2 Blokada ručice gasa
- 3 Ručica gasa
- 4 Kombinovani preklopnik
- 5 Ručica startera
- 6 Zavrtnji za podešavanje karburatora
- 7 Čep rezervoara
- 8 Priključak za vodu
- 9 Stezna navrtka
- 10 Poluga za nameštanje
- 11 Brusni disk
- 12 Prednji pritisni disk
- 13 Oklop
- 14 Prigušivač buke
- 15 Prihvatna cev
- 16 Ventil za dekompresiju<sup>1)</sup>
- 17 Kapa za utikač svećice
- 18 Poluga startnog otvora leptira
- 19 Ručna pumpa za gorivo
- 20 Poklopac filtera
- # Broj mašine
- A Sigurnosna nalepnica
- B Sigurnosna nalepnica
- C Sigurnosna nalepnica

1) Zavisno od opremljenosti

## Tehnički podaci

### Pogonski mehanizam

Jednocilindarski dvotaktni motor STIHL

#### TS 410

|   |                                   |
|---|-----------------------------------|
| Radna zapremina:                            | 66,7 cm <sup>3</sup>              |
| Unutrašnji prečnik cilindra:                | 50 mm                             |
| Radni hod klipa:                            | 34 mm                             |
| Snaga prema ISO 7293:                       | 3,2 kW (4,4 KS)<br>pri 9000 1/min |
| Broj obrtaja u praznom hodu:                | 2500 1/min                        |
| Maks. broj obrtaja vretena prema ISO 19432: | 5080 1/min                        |

#### TS 420

|   |                                   |
|---|-----------------------------------|
| Radna zapremina:                            | 66,7 cm <sup>3</sup>              |
| Unutrašnji prečnik cilindra:                | 50 mm                             |
| Radni hod klipa:                            | 34 mm                             |
| Snaga prema ISO 7293:                       | 3,2 kW (4,4 KS)<br>pri 9000 1/min |
| Broj obrtaja u praznom hodu:                | 2500 1/min                        |
| Maks. broj obrtaja vretena prema ISO 19432: | 4880 1/min                        |

### Mehanizam za paljenje

Elektronski upravljani magnetni upaljač

Svećica (sa otklonjenim radio smetnjama): Bosch WSR 6 F  
Odstojanje elektroda: 0,5 mm

### Sistem za gorivo

Membranski karburator neosetljiv na položaj, sa integrisanom pumpom za gorivo

Zapremina rezervoara za gorivo: 710 cm<sup>3</sup> (0,71 l)

### Filter za vazduh

Glavni filter (papirni filter) i pahuljasti dopunski filter sa žičanim platnom

### Težina

bez goriva i bez brusnog diska, sa priključkom za vodu

|         |        |
|---------|--------|
| TS 410: | 9,4 kg |
| TS 420: | 9,6 kg |

bez goriva i bez brusnog diska, sa elektronskom regulacijom vode

|         |         |
|---------|---------|
| TS 410: | 9,9 kg  |
| TS 420: | 10,1 kg |

### Brusni diskovi

Označeni, maksimalni dozvoljeni broj obrtaja brusnog diska mora biti isti ili veći od maksimalnog broja obrtaja vretena brusnog sekača.

### Brusni diskovi (TS 410)

|                                   |        |
|-----------------------------------|--------|
| Spoljašnji prečnik:               | 300 mm |
| Maks. debljina:                   | 4,8 mm |
| Prečnik otvora / prečnik vretena: | 20 mm  |
| Obrtni moment zatezanja:          | 30 Nm  |

### Brusni diskovi od sintetičkih smola

|   |        |
|---|--------|
| Minimalni spoljašnji prečnik pritisnog diska: | 103 mm |
| Maksimalna dubina reza:                       | 100 mm |

### Dijamantski brusni diskovi

|   |        |
|---|--------|
| Minimalni spoljašnji prečnik pritisnog diska: | 103 mm |
| Maksimalna dubina reza:                       | 100 mm |

### Brusni diskovi (TS 420)

|                                   |        |
|-----------------------------------|--------|
| Spoljašnji prečnik:               | 350 mm |
| Maks. debljina:                   | 4,8 mm |
| Prečnik otvora / prečnik vretena: | 20 mm  |
| Obrtni moment zatezanja:          | 30 Nm  |

### Brusni diskovi od sintetičkih smola

|  |        |
|--|--------|
| Minimalni spoljašnji prečnik pritisnog diska: <sup>1) 2)</sup> | 103 mm |
| Maksimalna dubina reza: <sup>3)</sup>                          | 125 mm |

- 1) Za Japan 118 mm
- 2) Za Australiju 118 mm
- 3) Kod upotrebe pritisnih diskova sa spoljašnjim prečnikom od 118 mm, maksimalna dubina reza se smanjuje na 116 mm



**Dijamantski brusni diskovi**

Minimalni spoljašnji prečnik  
pritisnog diska:<sup>1)</sup> 103 mm

Maksimalna dubina reza:<sup>3)</sup> 125 mm

1) Za Japan 118 mm

3) Kod upotrebe pritisnih diskova sa spoljašnjim prečnikom od 118 mm, maksimalna dubina reza se smanjuje na 116 mm

**Vrednosti zvuka i vibracija**

Za više podataka o ispunjavanju smernice za poslodavce Vibracije 2002/44/EG, vidite na [www.stihl.com/vib](http://www.stihl.com/vib)

**Nivo pritiska zvuka  $L_{peq}$  prema ISO 19432**

TS 410: 98 dB(A)

TS 420: 98 dB(A)

**Nivo snage zvuka  $L_w$  prema ISO 19432**

TS 410: 109 dB(A)

TS 420: 109 dB(A)

**Vibraciona vrednost  $a_{hv,eq}$  prema ISO 19432**

|         | Rukohvat<br>levo     | Rukohvat<br>desno    |
|---------|----------------------|----------------------|
| TS 410: | 3,9 m/s <sup>2</sup> | 3,9 m/s <sup>2</sup> |
| TS 420: | 3,9 m/s <sup>2</sup> | 3,9 m/s <sup>2</sup> |

Za nivo pritiska zvuka i nivo snage zvuka, K-vrednost prema smernici 2006/42/EG = 2,0 dB(A); za vibracionu vrednost, K-vrednost prema smernici 2006/42/EG = 2,0 m/s<sup>2</sup>.

**REACH**

REACH je oznaka za propis EU u vezi registracije, procene i dozvole za upotrebu hemikalija.

Za više informacija u vezi ispunjavanja propisa REACH (EU) br. 1907/2006 pogledajte na [www.stihl.com/reach](http://www.stihl.com/reach)

**Emisiona vrednost izduvnih gasova**

CO<sub>2</sub> vrednost izmerena prilikom postupka homologacije u EU navedena je na [www.stihl.com/co2](http://www.stihl.com/co2) u tehničkim podacima o proizvodu.

Izmerena CO<sub>2</sub> utvrđena je na reprezentativnom motoru prema normiranom postupku provere u laboratorijskim uslovima i ne predstavlja izričitu ili podrazumevajuću garanciju u vezi sa performansama određenog motora.

Važeći zahtevi u vezi sa emisijom izduvnih gasova će biti ispunjeni ukoliko se pridržavate namenske upotrebe i održavanja koji su opisani u ovom uputstvu za upotrebu. U slučaju promena na motoru prestaje dozvola za upotrebu.

**Napomene za popravke**

Korisnici ovog uređaja smeju obavljati samo radove na održavanju i nezi uređaja opisane u ovom uputstvu za upotrebu. Dalje popravke smeju obavljati samo specijalizovani prodavci.

STIHL preporučuje da radove na održavanju i popravkama prepustite samo specijalizovanom prodavcu STIHL. Specijalizovanim prodavcima STIHL se redovno nude kursevi i pružaju im se tehničke informacije.

Kod izvođenja popravki koristite samo rezervne delove koji su dopušteni za ovaj uređaj od strane firme STIHL ili delove sa istim tehničkim karakteristikama. Koristite samo rezervne delove visokog kvaliteta. U suprotnom može nastati opasnost od nezgoda ili oštećenja na uređaju.

STIHL preporučuje korišćenje originalnih delova STIHL.

Originalni rezervni delovi STIHL se prepoznaju prema broju rezervnog dela, prema natpisu **STIHL** i u datim slučajevima prema oznaci za rezervne delove **GI** (na manjim delovima može da stoji i samo ta oznaka).

## Uklanjanje

Prilikom rashodovanja dotrajalih uređaja, pridržavajte se propisa specifičnih za dotičnu zemlju.

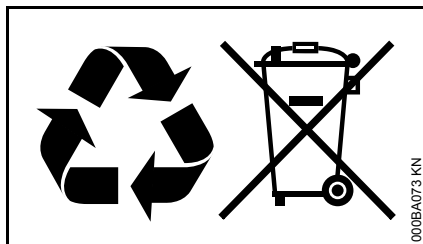

Uređaje STIHL ne treba bacati u kućno đubre. Uređaj STIHL, aku-bateriju, pribor i pakovanje prosledite na ekološki povoljnu reciklažu.

Najnovije informacije u vezi rashodovanja možete dobiti kod specijalizovanog prodavca STIHL.

## EU izjava o usaglašenosti

ANDREAS STIHL AG & Co. KG  
Badstr. 115  
D-71336 Waiblingen

Nemačka

izjavljuje pod punom odgovornošću, da

Vrsta konstrukcije:      Brusni sekač  
Fabrička marka:         STIHL  
Tip:                         TS 410  
                                 TS 410-A  
                                 TS 420  
                                 TS 420-A

Identifikacija serije:    4238  
Radna zapremina:       66,7 cm<sup>3</sup>

odgovara merodavnim odredbama u smernicama 2011/65/EU, 2006/42/EG, 2014/30/EU i 2000/14/EG, i da je proizvod razvijen i proizveden u saglasnosti sa sledećim normama koje su važeće prema datumu proizvodnje:

EN ISO 19432, EN 55012,  
EN 61000-6-1

Kod utvrđivanja izmerenog i garantovanog nivoa snage zvuka postupano je prema smernici 2000/14/EG, dodatak V, uz primenu standarda ISO 3744.

### Izmereni nivo snage zvuka

sve TS 410:                114 dB(A)  
sve TS 420:                114 dB(A)

### Garantovani nivo snage zvuka

sve TS 410:                116 dB(A)  
sve TS 420:                116 dB(A)

Čuvanje tehničke dokumentacije:

ANDREAS STIHL AG & Co. KG  
Produktzulassung

Godina proizvodnje i broj mašine navedeni su na uređaju.

Waiblingen, 03.12.2018

ANDREAS STIHL AG & Co. KG  
po ovlašćenju

A handwritten signature in black ink that reads 'Thomas Elsner'.

Thomas Elsner

Rukovodilac Razvoj proizvoda i usluga





0458-370-5621-F

serbisch



[www.stihl.com](http://www.stihl.com)



0458-370-5621-F