

STIHL[®]

STIHL FS 260, 360

Uputstvo za upotrebu



Sadržaj

Uz ovo uputstvo za upotrebu	2	Važni sastavni delovi	42
Sigurnosne napomene i radna tehnika	2	Tehnički podaci	43
Dozvoljene kombinacije reznog alata, oklopa, graničnika i kaiša za nošenje	12	Posebni pribor	45
Montaža držača za dve ruke	13	Napomene za popravke	46
Podešavanje sajle gasa	16	Uklanjanje	46
Ugradnja zaštitnih mehanizama	17	EZ Izjava o saglasnosti	46
Ugradnja reznih alata	18		
Gorivo	22		
Sipanje goriva	23		
Nameštanje kaiša za oba ramena	24		
izbalansirajte uređaj	24		
Startovanje / gašenje motora	26		
Radne napomene	28		
Filter za vazduh	28		
Podešavanje karburatora	29		
Zimska eksploatacija	30		
Svećica	31		
Način rada motora	32		
Mehanizam za startovanje	33		
Čuvanje uređaja	33		
Oštrenje metalnih reznih alata	33		
Održavanje glave za košenje	34		
Provera i održavanje od strane korisnika	35		
Provera i održavanje kod specijalizovanog prodavca	37		
Napomene za održavanje i negu	39		
Svesti habanje na minimum i izbeći oštećenja	41		

Poštovani korisniče,

hvala Vam što ste se odlučili za kvalitetni proizvod firme STIHL.

Ovaj proizvod je izrađen savremenim tehnološkim postupkom, uz primenu opsežnih mera za obezbeđivanje kvaliteta. Mi se trudimo da učinimo sve da bi ste bili zadovoljni ovim uređajem i da bi ste se njime služili bez problema.

Ukoliko imate pitanja u vezi Vašeg uređaja, molimo Vas da se obratite Vašem prodavcu ili direktno našem distributeru.

Vaš



Dr. Nikolas Stihl

STIHL®

Ovo uputstvo za upotrebu je zaštićeno zakonom o autorskim pravima. Sva prava su zadržana, a posebno pravo na umnožavanje, prevodenje i na širenje elektronskim sistemima.

Uz ovo uputstvo za upotrebu

Piktogrami

Objašnjenje piktograma koji se nalaze na uređaju nalazi se u ovom uputstvu za upotrebu.

Sljedeći piktogrami se mogu naći na uređaju, u zavisnosti od uređaja i opremljenosti.



Rezervoar za gorivo; mešavina benzina i motornog ulja



Aktiviranje ventila za dekompresiju



Ručna pumpa za gorivo

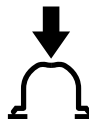

Aktiviranje ručne pumpe za gorivo

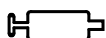

Tuba sa mašću



Usisni otvor za vazduh: Letnja eksploatacija



Usisni otvor za vazduh: Zimska eksploatacija



Grejanje držača

Oznake pojedinih delova teksta



UPOZORENJE

Upozorenje na opasnost od nezgoda i povreda za osobe kao i na teške materijalne štete.



UPUTSTVO

Upozorenje na oštećenje uređaja ili pojedinačnih delova.

Tehničko usavršavanje

STIHL neprestano radi na usavršavanju svih mašina i uređaja; stoga zadržavamo pravo na izmene obima isporuke u formi, tehnici i opremljenosti.

Iz podataka i slika ovog uputstva za upotrebu se stoga ne mogu izvesti nikakvi zahtevi.

Sigurnosne napomene i radna tehnika



Posebne mere sigurnosti su neophodne pri radu s ovim motornim uređajem, jer se radi uz vrlo visoki broj obrtaja reznog alata.



Pre prvog puštanja u rad, pažljivo pročitajte celo uputstvo za upotrebu i čuvajte ga na sigurnom mestu za kasniju upotrebu. Nepridržavanje uputstava za upotrebu može biti opasno po život.



Obavezno se pridržavajte sigurnosnih propisa za dotičnu zemlju, na pr. od strukovnih udruženja, socijalnih kasa, ustanova za zaštitu na radu i drugih.

Ko prvi put radi s ovim motornim uređajem: Neka mu prodavac ili neko drugo stručno lice objasni kako se njime sigurno rukuje – ili neka učestvuje na nekom stručnom kursu.

Maloletne osobe ne smeju raditi s motornim uređajem – izuzev mladih preko 16 godina, koji se obučavaju pod nadzorom.

Udaljite decu, životinje i posmatrača.

Ako se motorni uređaj ne koristi, odložite ga tako da niko ne bude ugrožen.

Osigurajte motorni uređaj od neovlašćenog pristupa.

Korisnik je odgovoran za nezgode i opasnosti koje nastaju po druge osobe ili njihovu svojinu.

Motorni uređaj možete dati ili pozajmiti samo osobama koje su upućene u ovaj model i njegovu upotrebu – uvek im dajte i uputstvo za upotrebu.

Upotreba motornih uređaja koji stvaraju buku može biti vremenski ograničena kako državnim, tako i lokalnim propisima.

Ko radi s motornim uređajem, mora biti odmoran, zdrav i u dobrom duševnom stanju.

Ko iz zdravstvenih razloga ne sme da se napreže, trebalo bi da se posavetuje sa lekarom, da li je moguć rad s motornim uređajem.

Samo za osobe sa pejsmejkerima: Mehanizam za paljenje ovog uređaja proizvodi vrlo slabo elektromagnetno polje. Uticaj na pojedine tipove pejsmejкера se ne može sasvim isključiti. Radi izbegavanja zdravstvenih rizika, STIHL preporučuje da se raspitate kod odgovornog lekara i proizvođača pejsmejкера.

Posle konzumiranja alkohola, uzimanja lekova koji ugrožavaju sposobnost reakcije ili droga, ne sme se raditi s motornim uređajem.

Motorni uređaj – zavisno od pridruženih reznih alata – koristiti samo za košenje trave, kao i za sečenje divljeg rastinja, žbunja, šiblja, grmlja, malog drveća i tome sličnog.

Motorni uređaj se ne sme koristiti u druge svrhe – **opasnost od nezgoda!**

Ugrađujte samo rezne alate i pribor koji su dopušteni za ovaj motorni uređaj od strane firme STIHL, ili delove sa istim tehničkim karakteristikama. Kod pitanja o tome obratite se specijalizovanom prodavcu. Koristite samo alate i pribor visokog kvaliteta. U suprotnom, postoji opasnost od nezgoda ili oštećenja na motornom uređaju.

STIHL preporučuje upotrebu originalnih alata i pribora STIHL. Njihove osobine su optimalno prilagođene uređaju i zahtevima korisnika.

Nemojte vršiti nikakve promene na uređaju – time može biti ugrožena bezbednost. Za lične i materijalne štete koje nastaju pri upotrebi dogradnih uređaja koji nisu dozvoljeni, firma STIHL isključuje svaku odgovornost.

Nemojte koristiti čistače visokim pritiskom za čišćenje uređaja. Vodeni mlaz pod pritiskom može da ošteti delove uređaja.

Oklop motornog uređaja ne može štiti korisnika od svih predmeta (kamenje, staklo, žica itd.), koje rezni alat može da zakovitla. Ovi predmeti se mogu negde odbiti i pogoditi korisnika.

Odeća i oprema

Nosite propisnu odeću i opremu.



Odeća mora biti svrsishodna i ne sme ometati pri radu. Nosite pripijenu odeću – kombinezon, ne radni mantil.

Nemojte nositi odeću koja se može zakačiti o drveće, grmlje ili pokretne delove uređaja. Takođe nemojte nositi šal, kravatu i nakit. Dugu kosu uvežite i osigurajte (maramom, kapom, kacigom itd.).



Nosite zaštitne čizme sa čeličnom kapom i hrapavim đonom, otpornim na klizanje.

Samo kod upotrebe glava za košenje, alternativno su dozvoljene čvrste cipele sa hrapavim đonom, otpornim na klizanje.



Nosite zaštitnu kacigu kod radova na raščišćavanju šuma, u visokom grmlju i u slučaju opasnosti od predmeta koji padaju. Nosite zaštitu za lice i, obavezno, zaštitne naočare – opasnost od zakovitlanih ili odbačenih predmeta.

Zaštita za lice nije dovoljna zaštita za oči.

Nosite "ličnu" zaštitu od buke – na pr. antifone.



Nosite robusne radne rukavice od otpornog materijala (na pr. od kože).

STIHL nudi obiman program lične zaštitne opreme.

Transportovanje motornog uređaja

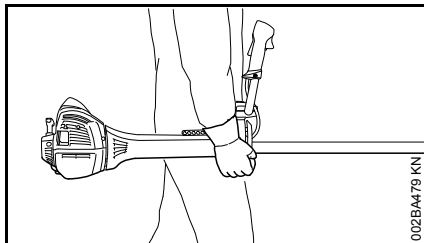

Uvek ugasite motor.

Nosite motorni uređaj okačen o kaiš za nošenje ili izbalansirano za telo uređaja. Metalne rezne alate osigurajte od dodira – koristite transportni štitičnik.



Ne dodirujte vruće delove mašine i prenosnog mehanizma – **opasnost od opekotina!**

U vozilima: Motorni uređaj osigurajte od prevrtanja, oštećenja i isticanja goriva.

Sipanje goriva



Benzin je ekstremno lako zapaljiv – držite odstojanje od otvorene vatre – ne prosipajte gorivo – ne pušite.

Pre sipanja goriva ugasite motor.

Nemojte sipati gorivo dok je motor još vruć – gorivo se može preleteti – **opasnost od požara!**

Oprezno otvorite čep rezervoara, da bi se postojeći nadpritisak polako izjednačio i da ne bi došlo do prskanja goriva.

Gorivo sipajte samo na dobro provetrenim mestima. Ako je prosuto gorivo, odmah očistite motorni uređaj – ne dopustite da gorivo dospe na odeću, u suprotnom, odmah je zamenite.





Posle sipanja goriva, zategnite čep rezervoara što je moguće čvršće.

Time se smanjuje rizik da se čep rezervoara odvije zbog vibracija motora i da isteče gorivo.

Pazite na zaptivenost – ako ističe gorivo, nemojte startovati motor – **opasnost po život od opekotina!**

Pre startovanja

Proverite da li je motorni uređaj siguran za rad – obratite pažnju na odgovarajuća poglavlja u uputstvu za upotrebu:

- proverite zaptivenost sistema za gorivo, posebno vidljivih delova, na pr. čepa rezervoara, crevnih priključaka, ručne pumpe za gorivo (samo kod motornih uređaja sa ručnom pumpom za gorivo). U slučaju curenja goriva ili oštećenja ne startujte motor – **opasnost od požara!** Pre ponovnog puštanja u pogon, uređaj dajte na popravku specijalizovanom prodavcu
- kombinacija reznog alata, oklopa, držača i kaiša za nošenje mora biti dozvoljena, a svi delovi besprekorno montirani
- taster za zaustavljanje može da se pritisne lako
- blokada ručice gasa i ručica gasa moraju moraju biti lako pokretni – ručica gasa se mora sama vraćati u položaj praznog hoda dejstvom opruge. Iz pozicija  i  poluge startnog otvora leptira, ona se istovremenim pritiskom blokade ručice gasa i ručice gasa mora vraćati u položaj za rad I dejstvom opruge
- proverite čvrsto naleganje utikača voda za paljenje – kod labavo naležućeg utikača mogu nastati varnice, koje mogu zapaliti mešavinu goriva i vazduha koja izlazi – **opasnost od požara!**
- rezni alat ili dogradni alat: ispravna montaža, čvrsto naleganje i besprekorno stanje
- proverite zaštitne mehanizme (na pr. oklop za rezni alat, zamajac), moguća oštećenja odn. habanje. Oštećene delove zamenite. Nemojte koristiti uređaj sa oštećenim oklopom ili sa istrošenim zamajcem (kada natpis i strelice nisu prepoznatljivi)
- nemojte vršiti nikakve promene na mehanizmima za upravljanje i na sigurnosnim mehanizmima
- rukohvati moraju biti čisti i suvi, bez tragova ulja i prljavštine – radi sigurnog vođenja motornog uređaja
- kaiš za nošenje i rukohvat (rukohvate) podesite odgovarajuće telesnoj građi. S tim u vezi pogledajte poglavlja "Postavljanje kaiša za nošenje" i "Balansiranje uređaja".

Motorni uređaj se sme puštati u pogon samo ako je bezbedan za rad – **opasnost od nezgoda!**

U slučaju nevolje kod upotrebe kaiševa za nošenje: vežbajte brzo skidanje uređaja. Kod vežbanja nemojte bacati uređaj na tlo, da bi se izbegla oštećenja.

Startovanje motora

Udaljeni najmanje 3 m od mesta sipanja goriva – nikad u zatvorenom prostoru.

Samo na ravnoj podlozi, pazite na čvrst i stabilan položaj, motorni uređaj držite sigurno – rezni alat ne sme dodirivati nikakve predmete niti tlo, jer se pri startovanju i on može pokrenuti.

Motorni uređaj opslužuje samo jedna osoba – nemojte dozvoliti prisustvo drugih osoba u radijusu od 15 m – takođe ni kod startovanja – zbog zakovitanih predmeta **opasnost od povreda!**



Izbegavajte kontakt sa reznim alatom – **opasnost od povreda!**



Nemojte startovati motor "iz ruke" – startovanje prema opisu u uputstvu za upotrebu. Kada se pusti ručica gasa, rezni alat se okreće dalje još kratko vreme – **efekat naknadnog hoda!**

Proverite prazan hod motora: u praznom hodu – kod puštene ručice gasa – rezni alat mora mirovati.

Lako zapaljive materijale (na pr. strugotina, kora od drveta, suva trava, gorivo) držite dalje od vrele struje izduvnih gasova i od vrele površine prigušivača buke – **opasnost od požara!**

Držanje i vođenje uređaja

Motorni uređaj držite uvek čvrsto obema rukama za držače.

Uvek se pobrinite za čvrst i siguran položaj.

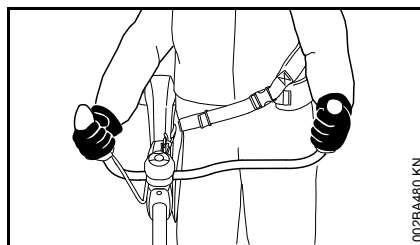

Desna ruka na komandnoj ručici, leva ruka na rukohvatu prihvatne cevi.

Za vreme rada

Uvek se pobrinite za čvrst i siguran položaj.

U slučaju opasnosti odn. u hitnom slučaju, pritisnite taster za zaustavljanje da biste isključili motor.

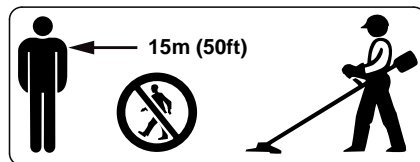

Opasnost od povreda usled odbačenih predmeta može se javiti u širem krugu oko mesta izvođenja radova, zato se u prečniku od 15 m ne sme se zadržavati nijedna druga osoba. Ovo odstojanje držite i u odnosu na predmete (vozila, prozorska okna) – **opasnost od materijalnih šteta!** Opasnost se ne može isključiti i na odstojanju većem od 15 m.

Pazite na besprekoran prazan hod motora, tako da se rezni alat ne okreće posle puštanja ručice gasa.

Redovno proveravajte, odn. korigujte podešenost praznog hoda. Ako se rezni alat i pored toga okreće u praznom hodu, dajte motorni uređaj na popravku specijalizovanom prodavcu. STIHL preporučuje specijalizovanog prodavca firme STIHL.

Oprez na glatkim i mokrim terenima, na snegu, na padinama, na neravnom terenu, itd. – **opasnost od klizanja!**

Pazite na prepreke: na panjeve, korenje – **opasnost od saplitanja!**

Radite uvek stojeći na tlu, nikad na nestabilnim podlogama, nikad na merdevinama ili na radnoj skeli.

Kod postavljene zaštite sluha, neophodna je povišena pažnja i oprez – percepcija šumova koji najavljuju opasnost (vrisci, signalni tonovi i sl.) je ograničena.

Pravovremeno pravite radne pauze kako biste sprečili umor i iscrpljenost – **opasnost od nezgoda!**

Radite mirno i promišljeno – samo pri dobrim svetlosnim uslovima i dobroj vidljivosti. Radite obzirno, nemojte ugrožavati druge osobe.



Motorni uređaj stvara otrovne izduvne gasove čim motor proradi. Ovi gasovi mogu biti bez mirisa i nevidljivi, i mogu sadržati nesagorele ugljovodonike i benzol. Nikada ne radite s motornim uređajem u zatvorenim ili loše provetrenim prostorijama – takođe ni sa uređajima sa katalizatorom.

Kod radova u rovovima, upustima ili pod suženim uslovima, uvek se pobrinite za dovoljnu cirkulaciju vazduha – **opasnost po život od trovanja!**

Kod osećaja mučnine, glavobolje, smetnji vida (na pr. suženje vidnog polja), slušnih smetnji, vrtoglavice, pada koncentracije, odmah prekinite rad – ovi simptomi, između ostalog, mogu biti prouzrokovani previsokom koncentracijom izduvnih gasova – **opasnost od nezgoda!**

Motorni uređaj koristite tako da radi sa što manje buke i izduvnih gasova – ne ostavljajte motor da radi bez potrebe, dodajte gas samo pri radu.

Nemojte pušiti pri radu i u bližoj okolini motornog uređaja – **opasnost od požara!** Iz sistema za gorivo mogu curiti zapaljive benzinske pare.

Prašina, isparenja i dim, koji nastaju za vreme rada, mogu biti opasni po zdravlje. Kod jake pojave prašine ili dima, nositi zaštitu za disanje.

Ukoliko je motorni uređaj bio izložen nenamenskom naprezanju (na pr. delovanju sile udarca ili pada), pre

daljeg rada obavezno proverite da li je uređaj siguran za rad – pogledajte takođe i "Pre startovanja".

Posebno proverite zaptivenost sistema za gorivo i funkcionalnost sigurnosnih mehanizama. Motorne uređaje, koji nisu bezbedni za rad, ni u kom slučaju nemojte koristiti dalje. U slučaju nedoumice, potražite pomoć specijalizovanog prodavca.

Nemojte raditi u položaju toplog starta  poluge startnog otvora leptira – u tom slučaju nije moguće regulisanje broja obrtaja motora.



Nikada ne radite bez oklopa podesnog za uređaj i za rezni alat – zbog zakovitlanih predmeta – **opasnost od povreda!**



Proverite teren: tvrdi predmeti – kamenje, metalni delovi i sl. mogu biti zahvaćeni i odbačeni čak i dalje od 15 m – **opasnost od povreda!** – i mogu oštetiti rezni alat i druge objekte (na pr. parkirana vozila, prozorska stakla) – materijalna šteta.



Radite posebno pažljivo na nepreglednom, gusto obraslom terenu.

Kod košenja u visokom šibljju, ispod grmlja i živih ograda: visina rada sa reznim alatom mora biti najmanje 15 cm – nemojte ugrožavati životinje.

Pre nego što odložite uređaj – ugasisite motor.

Rezni alat kontrolišite redovno, u kratkim intervalima, a kod osetnih promena odmah:

- ugasisite motor, uređaj držite čvrsto, sačekajte da prestane okretanje reznog alata
- proverite stanje i čvrsto naleganje, pazite na naprsline
- obratite pažnju na naoštrenost
- odmah zamenite oštećene ili tupe rezne alate, čak i kod neznatnih naprslina veličine dlake

Prihvat reznog alata redovno čistite od trave i šiblja – odstranite zapašenja u oblasti reznog alata ili oklopa.

Kod zamene reznog alata ugasisite motor – **opasnost od povreda!**



Prenosni mehanizam je vreo u toku rada. Ne dodirujte prenosni mehanizam – **opasnost od opekotina!**

Oštećene ili naprsle rezne alate nemojte koristiti niti popravljati – npr. zavarivanjem ili ispravljanjem – promena oblika (neuravnoteženost).

Čestice ili odlomljeni komadi mogu se odvojiti i velikom brzinom pogoditi opslužioca ili druge osobe – **najteže povrede!**

Upotreba glava za košenje

Koristite samo oklop sa propisno montiranim nožem, tako da nit za košenje bude ograničena na dozvoljenu dužinu.

Za naknadno izvlačenje niti za košenje kod ručno podesivih glava za košenje, obavezno ugasite motor – **opasnost od povreda!**

Nedozvoljena upotreba predugih niti za košenje smanjuje radni broj obrtaja motora. Zbog trajnog proklizavanja spojnice, to dovodi do pregrevavanja i do oštećenja važnih funkcionalnih delova (na pr. spojnice, delova kućišta od plastike) – na pr. zbog reznog alata koji se okreće i u praznom hodu – **opasnost od povreda!**

Upotreba metalnih reznih alata

STIHL preporučuje korišćenje originalnih metalnih reznih alata STIHL. Njihove osobine su optimalno prilagođene uređaju i zahtevima korisnika.

Metalni rezni alati se okreću velikom brzinom. Pritom nastaju sile koje deluju na uređaj, na sami rezni alat i na odrezani materijal.

Metalne rezne alate morate redovno oštiti, kao što je propisano.

Neravnomerno naoštreni metalni rezni alati izazivaju neuravnoteženost koja ekstremno opterećuje uređaj – **opasnost od lomljenja!**

Tupa ili nestručno naoštrena sečiva mogu dovesti do povišenog opterećenja metalnog reznog alata – usled otkinutih ili slomljenih delova **opasnost od povreda!**

U slučaju dodira sa čvrstim predmetima (na pr. kamenje, obluci, komadi metala), proverite metalni rezni alat (na pr. naprsline, deformisanost). Ostatak odrezanog i ostalog zalepljenog materijala morate odstraniti, jer se u toku rada u svakom trenutku mogu otkočiti i odleteti na stranu – **opasnost od povreda!**

Ukoliko metalni rezni alat u pokretu dodirne kamen ili drugi tvrdi predmet, moguća je pojava iskrenja koje pod izvesnim okolnostima može da zapali lako zapaljive materijale. Suvo bilje i grmlje je takođe lako zapaljivo, posebno kod vrućih i suvih vremenskih uslova. Ukoliko postoji opasnost od požara, nemojte koristiti metalne rezne alate u blizini lako zapaljivih materijala, suvog bilja ili grmlja. Obavezno se raspitajte kod šumarske službe da li postoji opasnost od požara.

Da bi se smanjile opasnosti koje nastaju kod upotrebe metalnih reznih alata, u nijednom slučaju nemojte koristiti metalni rezni alat prevelikog prečnika. Metalni rezni alat ne sme da bude pretežak. On mora biti izrađen od materijala zadovoljavajućeg kvaliteta i mora imati odgovarajuću formu i debljinu.

Metalni rezni alati drugih proizvođača ne smeju biti teži, deblji, drugačijeg oblika i većeg prečnika nego što je najveći, za ovaj uređaj dozvoljeni metalni rezni alat firme STIHL – **opasnost od povreda!**

Vibracije

Duža upotreba uređaja može dovesti do smetnji u cirkulaciji krvi u rukama, prouzrokovanih vibracijama ("bolest belih prstiju").

Ne može se utvrditi opštevažeće vreme korišćenja, jer ono zavisi od više faktora koji na to utiču.

Vreme upotrebe se može produžiti na sledeći način:

- zaštitom za ruke (tople rukavice)
- pauzama

Vreme upotrebe se skraćuje kroz:

- posebnu ličnu sklonost ka lošoj cirkulaciji (simptomi: često hladni prsti, trnci)
- niske spoljne temperature
- snage pritiskanja držača (čvrsto držanje sprečava cirkulaciju krvi)

Kod redovne, duže upotrebe uređaja i kod ponovljene pojave karakterističnih simptoma (na pr. trnjenje u prstima), preporučuje se medicinsko ispitivanje.

Održavanje i popravke

Redovno održavajte motorni uređaj. Obavljajte samo radove na održavanju i popravke koje su opisane u uputstvu za upotrebu. Sve ostale radove prepustite specijalizovanom prodavcu.

STIHL preporučuje da radove na održavanju i popravkama prepustite samo specijalizovanom prodavcu STIHL. Specijalizovanim prodavcima STIHL se redovno nude kursevi i pružaju im se tehničke informacije.

Koristite samo rezervne delove visokog kvaliteta. U suprotnom može nastati opasnost od nezgoda ili oštećenja na uređaju. Za pitanja o tome obratite se specijalizovanom prodavcu.

STIHL preporučuje korišćenje originalnih delova STIHL. Njihove osobine su optimalno prilagođene uređaju i zahtevima korisnika.

Radi popravke, održavanja i čišćenja, uvek **ugasite motor i izvucite utikač svećice – opasnost od povreda** zbog nenamernog pokretanja motora! – Izuzetak: Podešavanje karburatora i praznog hoda.

Nemojte pokretati motor mehanizmom za startovanje kod skinutog utikača svećice ili odvijene svećice – **opasnost od požara** zbog varnica izvan cilindra!

Nemojte održavati niti čuvati motorni uređaj u blizini otvorene vatre. – zbog goriva **opasnost od požara!**

Redovno proveravajte zaptivenost čepa rezervoara.

Koristite samo besprekornu svećicu, koju je dopustio STIHL – vidite u poglavlju "Tehnički podaci".

Proverite kabl paljenja (besprekorna izolacija, čvrst priključak).

Proverite besprekorno stanje prigušivača buke.

Nemojte raditi sa neispravnim prigušivačem buke ili bez njega – **opasnost od požara! – oštećenje sluha!**

Ne dodirujte vreli prigušivač buke – **opasnost od opekotina!**

Stanje antivibracionih elemenata utiče na prigušivanje vibracija – redovno kontrolišite antivibracione elemente.

Simboli na zaštitnim mehanizmima

Strelica na oklopu za rezne alate označava smer okretanja reznih alata.

Neki od sledećih simbola na spoljnoj strani oklopa ukazuju na dozvoljenu kombinaciju reznog alata i oklopa.



Oklop sme da se koristi u kombinaciji sa glavama za košenje.



Oklop sme da se koristi u kombinaciji sa cirkularnim noževima za travu.



Oklop sme da se koristi u kombinaciji sa noževima za gustiš.



Oklop sme da se koristi u kombinaciji sa noževima za seckanje.



Oklop ne sme da se koristi u kombinaciji sa glavama za košenje.



Oklop ne sme da se koristi u kombinaciji sa cirkularnim noževima za travu.



Oklop ne sme da se koristi u kombinaciji sa noževima za gustiš.



Oklop ne sme da se koristi u kombinaciji sa noževima za seckanje.



Oklop ne sme da se koristi u kombinaciji sa cirkularnim noževima za testerisanje.

Kaiš za nošenje

Kaiš za nošenje je sastavni deo isporuke ili je dostupan kao poseban pribor.

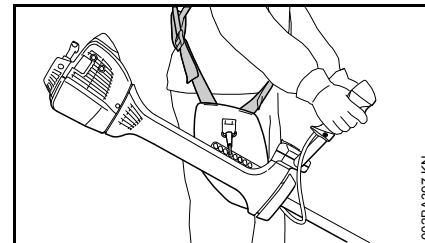

- koristite kaiš za nošenje
- motorni uređaj sa upaljenim motorom okačite na kaiš za nošenje

Svi rezni alati se moraju koristiti zajedno s kaišem za oba ramena sa sistemom za brzo otkaćinjanje!

Glava za košenje sa nitima za košenje

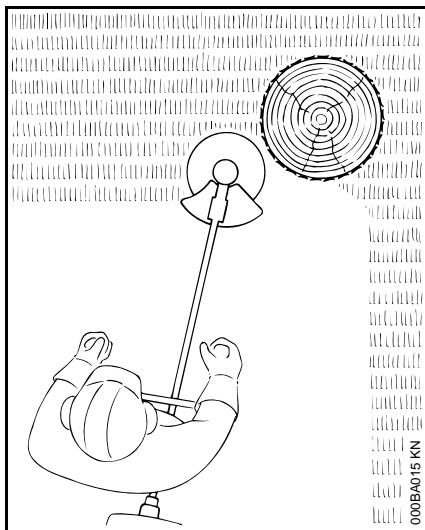

Za meki "rez" – za precizno rezanje i kod neravnih ivica oko drveća, stubova ograde itd. – za manja oštećenja kore drveća.

U isporučenom kompletu nalazi se priloženi list uz glavu za košenje. U glavu za košenje smeju se ugrađivati samo niti za košenje prema podacima navedenim u priloženom listu.

! UPOZORENJE

Nemojte koristiti metalne žice ili sajle umesto niti za košenje – **opasnost od povreda!**

Glava za košenje sa plastičnim noževima – STIHL PolyCut

Za košenje slobodnih ivica travnjaka (bez stubova, ograda, drveća i sličnih prepreka).

Obratite pažnju na markere istrošenosti!

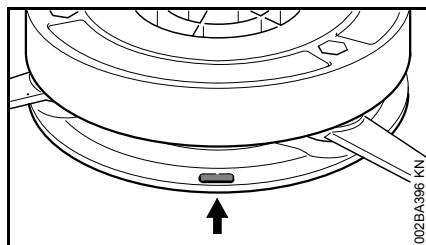

U slučaju da jedan od markera na glavi za košenje PolyCut pukne na dole (strelica): nemojte dalje koristiti glavu za košenje, već je zamenite novom!

Opasnost od povreda zbog odbačenih delova alata!

Obavezno obratite pažnju na uputstva za održavanje glave za košenje PolyCut!

Umesto plastičnih noževa, u glavu za košenje PolyCut mogu se ugraditi takođe i niti za košenje.

U isporučenom kompletu nalaze se priloženi listovi uz glavu za košenje. U glavu za košenje smeju se ugrađivati samo plastični noževi ili niti za košenje prema podacima navedenim u priloženim listovima.

! UPOZORENJE

Umesto niti za košenje ne smeju se koristiti metalne žice ili sajle – **opasnost od povreda!**

Opasnost od povratnog udarca pri radu sa metalnim reznim alatima

Pri radu sa reznim alatima od metala (cirkularni noževi za travu, noževi za gustiš i za seckanje, cirkularni noževi za testerisanje) postoji opasnost od povratnog udarca kada alat naiđe na čvrstu prepreku (stablo, grana, panj, kamen i slično). Uređaj pritom biva odbačen na stranu – u suprotnom pravcu od okretanja alata.

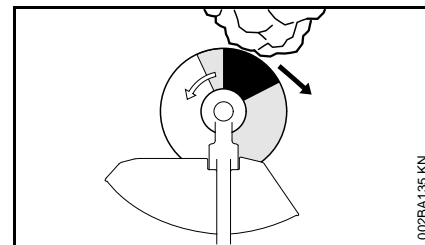

Povećana opasnost od povratnog udarca postoji kada alat naiđe na prepreku u **oblasti označenoj crnom bojom**.

Cirkularni nož za travu

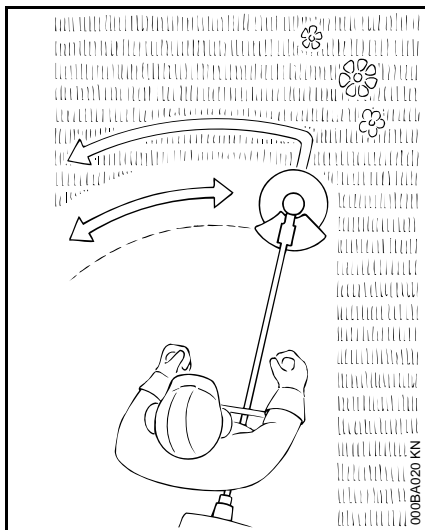

Samo za travu i korov – vodite uređaj kao kosu.

! UPOZORENJE

Zloupotreba može oštetiti noževe za travu – od zakovitlanih delova **opasnost od povreda!**

Kod primetne zatupljenosti propisno naoštrite cirkularne noževe za travu.

Noževi za gustiš

Za rezanje umršene trave, za raščišćavanje korova i grmlja, kao i mladog rastinja čiji prečnik stabla nije veći od 2 cm – nemojte rezati deblja stabla – **opasnost od nezgoda!**

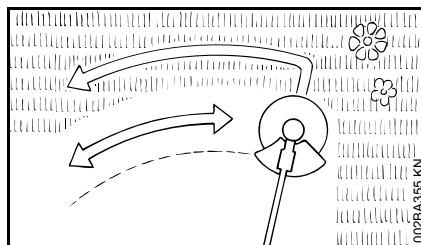

Ako sečete travu ili raščišćavate mlado rastinje, uređaj treba voditi kao kosu, blizu tla.

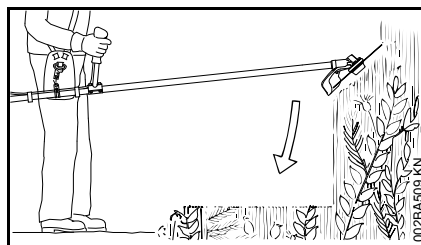

Kod raščišćavanja korova i grmlja, noževe za gustiš treba "uroniti" u biljku sa gornje strane – rezni materijal biva usitnjen – pritom, nemojte držati rezni alat iznad visine kukova.

Kod ove radne tehnike je neophodan najveći oprez pri radu. Koliko je veće rastojanje reznog alata od tla, toliko je veći rizik da komadići reznog materijala budu odbačeni u stranu – **opasnost od povreda!**

Pažnja! Zloupotreba može oštetiti noževe za gustiš – od zakovitlanih delova **opasnost od povreda!**

Radi smanjena opasnosti od nezgoda, obavezno obratite pažnju na sledeće:

- izbegavajte kontakt sa kamenjem, metalnim telima ili sličnim
- nemojte seći drvo ili rastinje prečnika većeg od 2 cm – kod većih prečnika koristite cirkularni nož za testerisanje
- redovno kontrolišite oštećenost noža za gustiš – nemojte koristiti oštećene noževe za gustiš
- kod primetne zatupljenosti naoštrite nož za gustiš propisno i, ako je potrebno, dajte na balansiranje (STIHL preporučuje specijalizovanog prodavca STIHL)

Nož za seckanje

Za raščišćavanje i sitnjenje žilave, umršene trave, korova i grmlja.

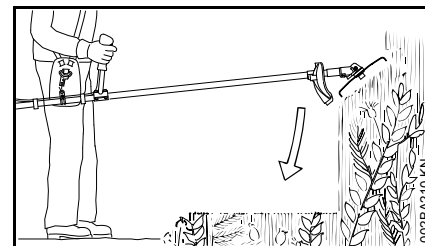

Kod raščišćavanja i sitnjenja korova i grmlja, nož za seckanje treba "uroniti" u biljku sa gornje strane – rezni materijal biva usitnjen – pritom, nemojte držati rezni alat iznad visine kukova.

Kod ove radne tehnike je neophodan najveći oprez pri radu. Koliko je veće rastojanje reznog alata od tla, toliko je

veći rizik da komadići reznog materijala budu odbačeni u stranu – **opasnost od povreda!**

Pažnja! Zloupotreba može oštetiti nož za seckanje – od zakovitanih delova **opasnost od povreda!**

Radi smanjena opasnosti od nezgoda, obavezno obratite pažnju na sledeće:

- izbegavajte kontakt sa kamenjem, metalnim telima ili sličnim
- nemojte seći drvo ili rastinje prečnika većeg od 2 cm – kod većih prečnika koristite cirkularni nož za testerisanje
- redovno kontrolišite oštećenost noža za seckanje – nemojte koristiti oštećene noževe za seckanje
- kod primetne zatupljenosti naoštrite nož za seckanje propisno i, ako je potrebno, dajte na balansiranje (STIHL preporučuje specijalizovanog prodavca STIHL)

Cirkularni nož za testerisanje

Za sečenje grmlja i drveća s prečnikom stabla do 7 cm.

Najbolji rezni učinak se postiže pod punim gasom i uz ravnomernu silu pritiska.

Cirkularne noževe za testerisanje koristite samo sa graničnikom koji odgovara prečniku reznog alata.

! UPOZORENJE

Bezuslovno izbegavajte dodir cirkularnog noža za testerisanje sa kamenjem i zemljom – opasnost od pojave naprslina. Oštrenje obavljajte na

vreme i propisno – tupi rezni zubi dovode do pojave naprslina i time do pucanja reznog lista – **opasnost od nezgoda!**

Kod obaranja držite rastojanje od najmanje dve dužine stabla do sledećeg radnog mesta.

Opasnost od povratnog udarca

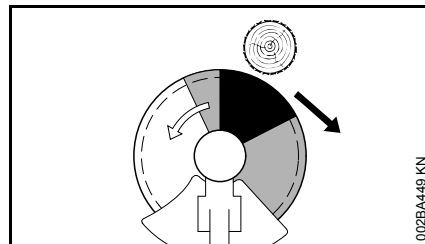

Opasnost od povratnog udarca je posebno velika u zoni označenoj crnom bojom: Nikada ne počinjite rez označenom zonom i ne secite ništa njome.

Opasnost od povratnog udarca postoji takođe i u zoni označenoj sivom bojom: To je zona kojom smeju da rade samo iskusna i posebno obučena lica koja koriste posebne radne tehnike.







Uz manje opasnosti i jednostavnije moguće je raditi u zoni označenoj belom bojom. Rez se uvek počinje u ovoj zoni.

Dozvoljene kombinacije reznog alata, oklopa, graničnika i kaiša za nošenje

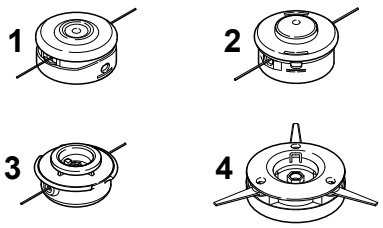
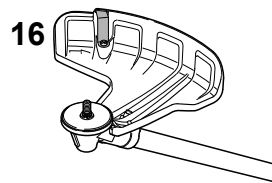
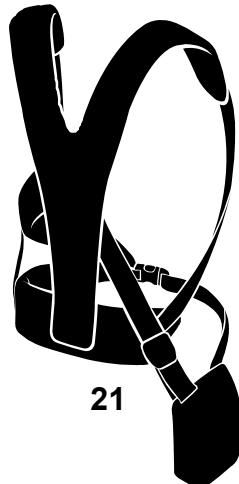
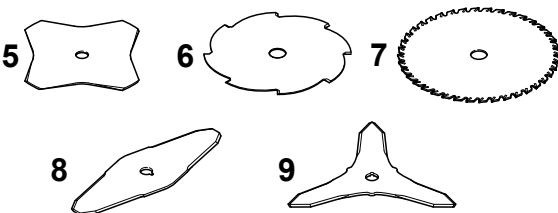
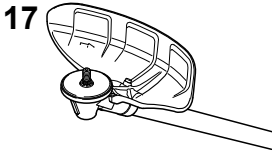
Rezni alat

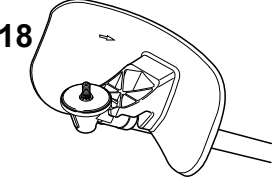
Oklop, graničnik

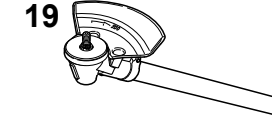
Kaiš za nošenje

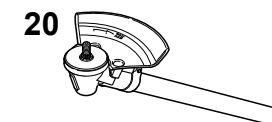
Dozvoljene kombinacije

Zavisno od reznog alata, izaberite ispravnu kombinaciju iz tabele!

! UPOZORENJE

Iz sigurnosnih razloga smeju se kombinovati samo rezni alati i oklopi, odn. graničnici, koji se nalaze u istom redu tabele. Druge kombinacije nisu dozvoljene – **opasnost od nezgoda!**

Rezni alati

Glave za košenje

- 1 STIHL SuperCut 40-2
- 2 STIHL AutoCut 40-2
- 3 STIHL TrimCut 41-2
- 4 STIHL PolyCut 41-3

Metalni rezni alati

- 5 Cirkularni nož za travu 230-4
- 6 Cirkularni nož za travu 255-8
- 7 Cirkularni nož za travu 250-40 Spezial
- 8 Nož za gustiš 305-2 Spezial
- 9 Nož za gustiš 300-3
- 10 Nož za seckanje 270-2
- 11 Cirkularni nož za testerisanje 200 špicasti zub
- 12 Cirkularni nož za testerisanje 200 klinasti zub
- 13 Cirkularni nož za testerisanje 225 špicasti zub
- 14 Cirkularni nož za testerisanje 225 klinasti zub
- 15 Cirkularni nož za testerisanje 225 tvrdi metal

! UPOZORENJE

Cirkularni noževi za travu, noževi za gustiš, noževi za seckanje i cirkularni noževi za testerisanje od nemetalnih materijala nisu dozvoljeni.

Oklopi, graničnici

- 16 Oklop za glave za košenje
- 17 Oklop za metalne rezne alate, pozicije 5 do 9
- 18 Oklop za nož za seckanje
- 19 Graničnik za cirkularne noževe za testerisanje, pozicije 11, 12
- 20 Graničnik za cirkularne noževe za testerisanje, pozicije 13 do 15

Kaiš za nošenje

- 21 Kaiš za nošenje na oba ramena mora da se koristi

Montaža držača za dve ruke

Ugradnja držača za dve ruke sa zakretnim osloncem držača

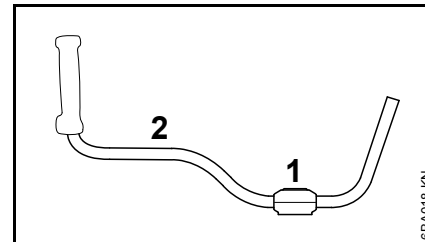

Stezne poluobujmice (1) su pričvršćene na prihvatnoj cevi (2) isporučenog uređaja.

Montaža komandne ručice

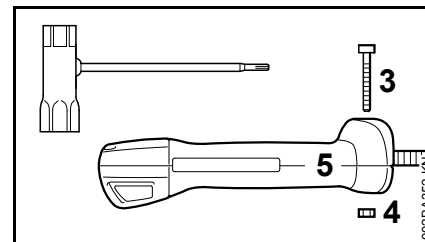

- odvijte zavrtnanj (3) i izvadite navrtku (4) iz komandne ručice (5)

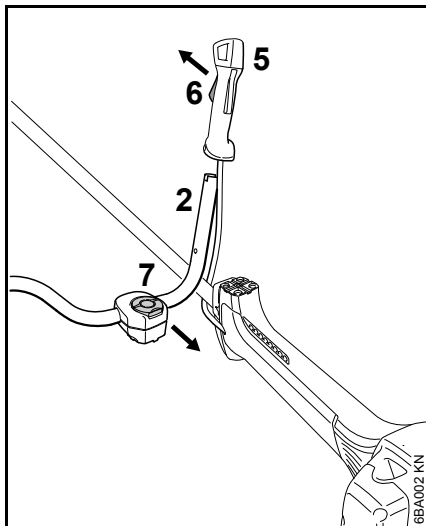

- komandnu ručicu (5) usmerite na prihvatnoj cevi (2): ručica gasa (6) je okrenuta u pravcu prenosa, a stezni zavrtnaj (7) u pravcu motorne jedinice

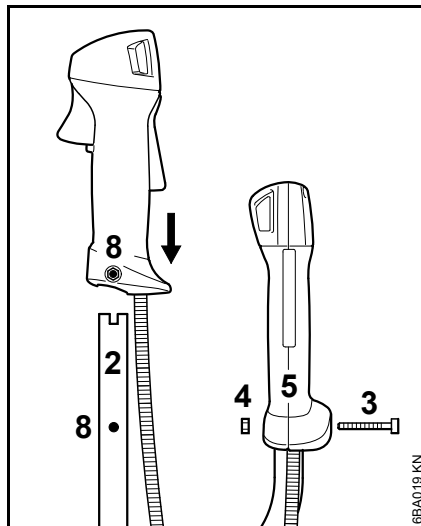

- komandnu ručicu (5) u ovom položaju gurnite na kraj prihvatne cevi (2), tako da se otvori (8) poklapaju
- navrtku (4) namestite u komandnu ručicu (5), zavrtnaj (3) gurnite u komandnu ručicu, zavijte i zategnite

Sklapanje oslonca držača

Kod montaže zakretnog oslonca držača, stezne poluobujmice moraju biti opremljene oprugom i pričvršćene na osloncu držača na uređaju.

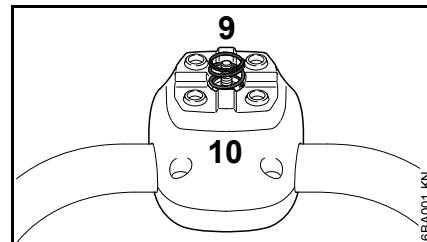

- oprugu (9) izvadite iz kompleta sa delovima isporučenog uz uređaj
- oprugu (9) namestite u donju steznu poluobujmicu (10)

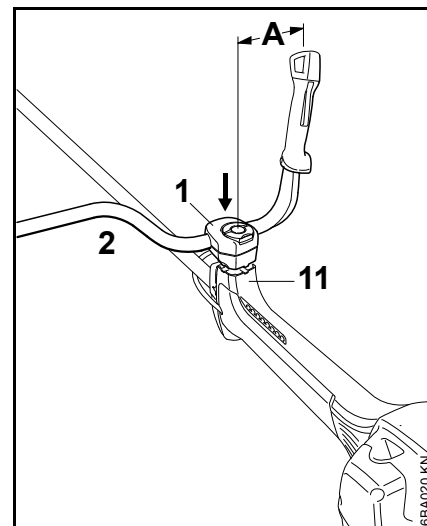

- stezne poluobujmice (1) sa prihvatnom cevi (2) namestite na oslonac držača (11)

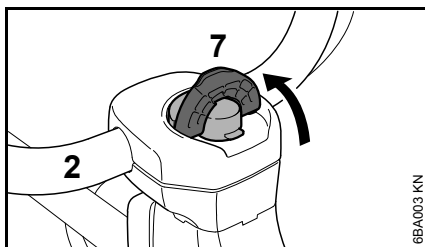

- otvorite krilce priteznog zavrtnja (7) tako da stoji uspravno
- pritezni zavrtnj okrenite na levo do graničnika
- pritisnite pritezni zavrtnj do graničnika u oslonac držača i zatim ga zavijte – još uvek ga ne zatežite
- prihvatnu cev (2) namestite tako, da rastojanje (A) ne bude veće od 15 cm (6 in.)
- prihvatnu cev usmerite poprečno prema telu uređaja

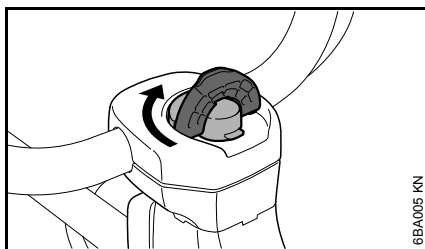

- pritezni zavrtnj zavijte na desno do graničnika

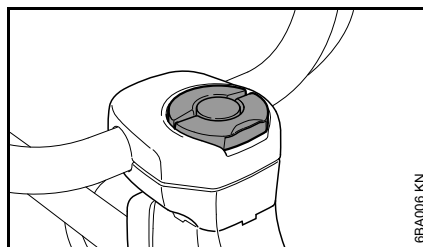

- zatvorite krilce priteznog zavrtnja tako da bude ravno sa površinom

FS 260: Pričvršćivanje sajle gasa

UPUTSTVO

Nemojte prelamati sajlu gasa, niti je namotavajte sa uskim prečnicima – poluga gasa mora biti lako pokretljiva!

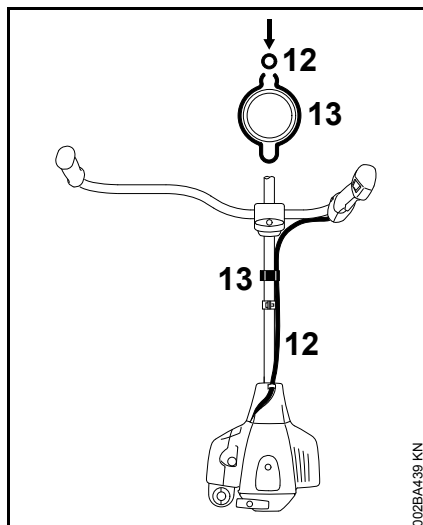

- sajlu gasa (12) – po potrebi – pritisnite u držač za sajlu gasa (13)

Podešavanje prihvatne cevi

Otvaranje priteznog zavrtnja

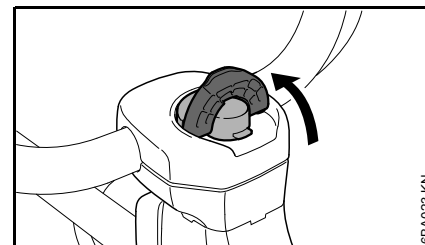

- otvorite krilce priteznog zavrtnja tako da stoji uspravno

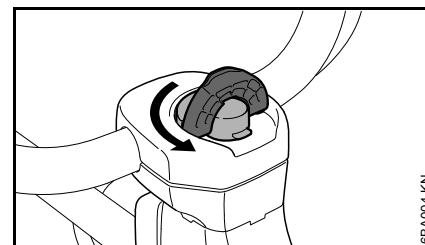

- pritezni zavrtnj okrećite na levo dok se ne olabavi oslonac držača

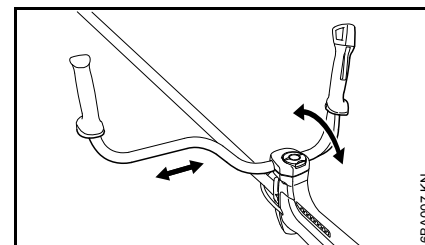

- dovedite u željeni položaj prihvatnu cev

Zatvaranje priteznog zavrtnja

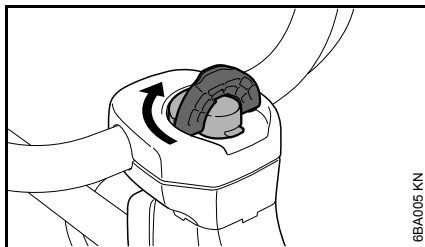

- pritezni zavrtnj zavijte na desno do graničnika

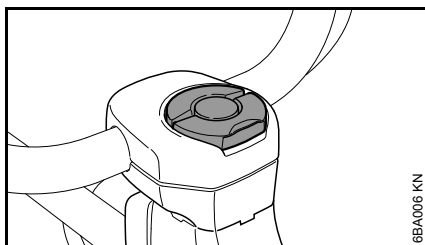

- zatvorite krilce priteznog zavrtnja tako da bude ravno sa površinom

Zakretanje prihvatne cevi

u transportni položaj

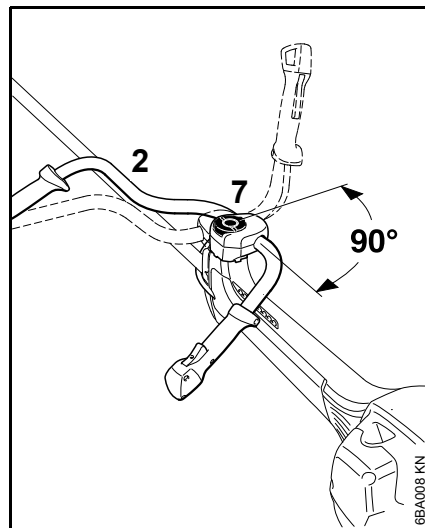

- olabavite pritezni zavrtnj (7) i odvijte ga toliko, da se prihvatna cev (2) može okrenuti na desno
- prihvatnu cev okrenite za 90° i zatim je zakrenite na dole
- zategnite pritezni zavrtnj (7)

u radni položaj

- okrenite, odn. zakrenite prihvatnu cev na levo, obrnutim redosledom u odnosu na gore opisani

Podešavanje sajle gasa

Ispravna podešenost sajle gasa je preduslov za ispravno funkcionisanje uređaja u svim radnim stanjima, od "startovanja" do "punog gasa".

Posle sklapanja uređaja ili posle njegove duže upotrebe može se javiti neophodnost ponovnog podešavanja sajle gasa.

- proveru i podešavanje sajle gasa može da obavi opslužilac: pogledajte "Provera i održavanje od strane opslužioca"
- proveru i podešavanje sajle gasa može da obavi specijalizovani prodavac. Uređaj dajte na popravku specijalizovanom prodavcu. STIHL preporučuje specijalizovanog prodavca STIHL

Ugradnja zaštitnih mehanizama

Upotreba odgovarajućeg oklopa

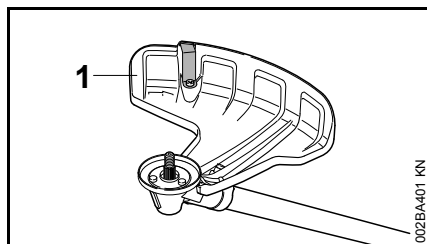

! UPOZORENJE

Upotreba oklopa (1) je dozvoljena samo za glave za košenje, zato, pre ugradnje glave za košenje morate ugraditi i oklop (1).

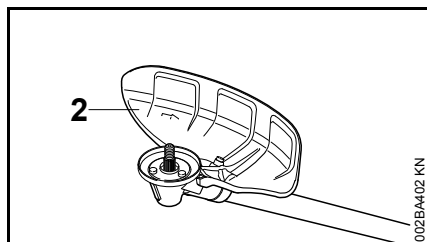

! UPOZORENJE

Upotreba oklopa (2) je dozvoljena samo za cirkularne noževe za travu i noževe za gustiš, zato, pre ugradnje cirkularnih noževa za travu ili noževa za gustiš morate ugraditi i oklop (2).

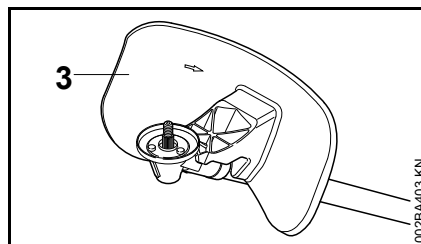

! UPOZORENJE

Upotreba oklopa (3) je dozvoljena samo za nož za seckanje, zato, pre ugradnje noža za seckanje morate ugraditi i oklop (3).

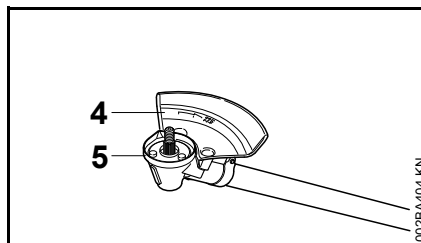

! UPOZORENJE

Graničnik (4) sa funkcijom oklopa je dozvoljen samo za cirkularne noževe za testerisanje, zato, pre ugradnje cirkularnog noža morate ugraditi graničnik (4) i promeniti zaštitni prsten (5); pogledajte "Ugradnja reznog alata" / "Ugradnja cirkularnih noževa za testerisanje".

Montaža oklopa

Montaža oklopa (1 do 4) na prenosni mehanizam je identična.

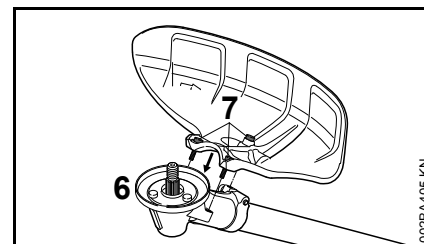

- odstranite prljavštinu sa spojeva prenosnog mehanizma i oklopa – prljavština ne sme dospeti u navojne otvore prenosnog mehanizma
- namestite oklop na prenosni mehanizam (6),
- zavijte i zategnite zavrtnje (7)

Ugradnja reznih alata

Postavljanje motornog uređaja

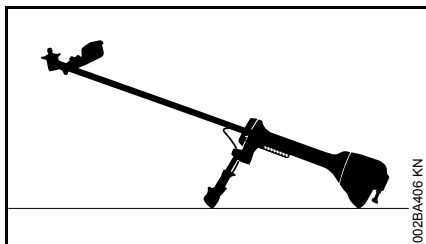

- motor ugasite
- motorni uređaj postavite tako da ležište reznog alata bude okrenuto prema gore

Montaža pritiskog tanjira

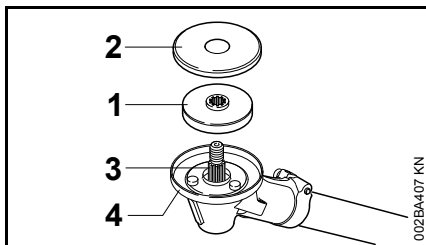

- pritiski tanjir (1) i zaštitni disk (2) navucite na vratilo (3)

Motorni uređaj je fabrički opremljen zaštitnim prstenom (4) za alate za košenje.

UPUTSTVO

Pritisni tanjir (1) je neophodan za pričvršćivanje svih tipova reznih alata na prenosni mehanizam.

UPUTSTVO

Za pričvršćivanje svih reznih alata, s izuzetkom cirkularnih noževa za testerisanje, neophodan je zaštitni disk (2) na prenosnom mehanizmu.

Čišćenje delova prenosnog mehanizma za rezni alat

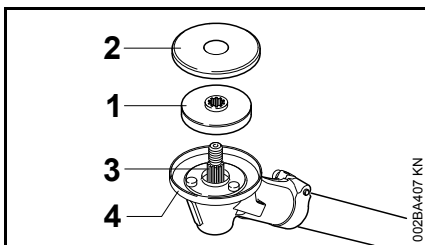

UPUTSTVO

Okolinu i unutrašnjost zaštitnog prstena (4) čistite redovno, odn. posle zamene reznog alata proverite i po potrebi očistite, pritom:

- zaštitni disk (2) i pritiski tanjir (1) izvucite sa vratila
- zaštitni prsten (4), vratilo (3), pritiski tanjir (1) i zaštitni disk (2) očistite temeljito – nemojte demontirati zaštitni prsten

Blokiranje vratila

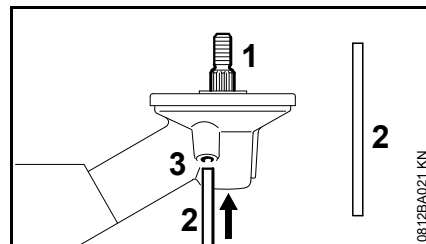

Kod montaže i demontaže reznih alata, neophodno je blokirati vratilo (1) utičnom iglom (2). Utična igla je sastavni deo isporuke ili je dostupna kao poseban pribor.

- utičnu iglu (2) gurnite u otvor (3) prenosnog mehanizma do graničnika – lakim pritiskom
- okrećite navrtku ili rezni alat na vratilu tako, da se utična igla zabravi, a vratilo blokira

Montaža reznog alata

UPOZORENJE

Koristite oklop koji odgovara reznom alatu – pogledajte "Ugradnja zaštitnih mehanizama".

Montaža glave za košenje sa navojnim priključkom

Dobro čuvajte priloženi list za glavu za košenje.

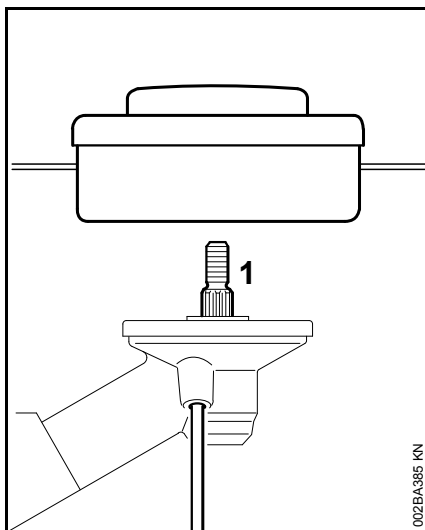

- glavu za košenje zavijte na vratilo (1) okretanjem na levo do graničnika
- blokirajte vratilo
- zategnite glavu za košenje



UPUTSTVO

Ponovo izvucite alat za blokiranje vratila.

Demontaža glave za košenje

- blokirajte vratilo
- glavu za košenje odvijte okretanjem na desno

Montaža i demontaža metalnih reznih alata

Prilikom montaže i demontaže metalnih reznih alata:

! UPOZORENJE

Navucite zaštitne rukavice – opasnost od povreda zbog oštih sečiva

Montaža cirkularnih noževa za travu i noževa za gustiš

Napomena za uređaje koji su kao novi bili isporučeni samo s jednom glavom za košenje: kod ugradnje cirkularnog noža za travu ili noža za gustiš neophodan je "set za pregradnju metalnih alata za košenje" koji je dostupan kod specijalizovanog prodavca.

Ispravno nameštanje reznih alata

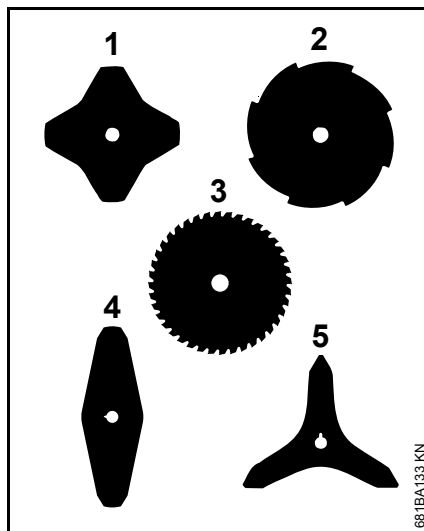

Rezni alati sa 2, 3 ili 4 krila (1, 4, 5) mogu biti usmereni u oba pravca – redovno okrećite ove alate, da bi se izbeglo jednostrano habanje.

Sečiva cirkularnih noževa za travu 255-8 (2) i 250-40 Spezial (3) moraju biti okrenuta na desno.

- koristite zaštitni prsten za alate za košenje

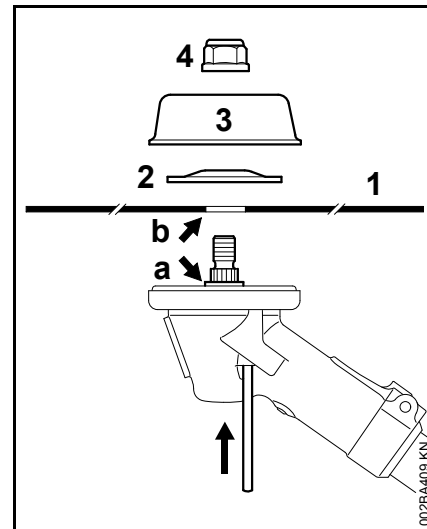

- namestite rezni alat (1)

! UPOZORENJE

Prsten (a) se mora uklopiti u otvor (b) reznog alata!

Pričvršćivanje reznog alata

- namestite pritisni disk (2) – ispušćenje prema gore
- namestite zamajac (3)
- blokirajte vratilo
- zavijte navrtku (4) okretanjem na levo i zategnite

! UPOZORENJE

Navrtku, koja ima previše lak hod, zamenite.

⚙ UPUTSTVO

Ponovo izvucite alat za blokiranje vratila.

Demontaža reznog alata

- blokirajte vratilo
- odvijte navrtku okretanjem na desno
- rezni alat i njegove delove za pričvršćivanje izvucite iz prenosnog mehanizma

Montaža noža za seckanje 270-2

Napomena za uređaje koji su kao novi bili isporučeni samo s jednom glavom za košenje: Za montažu noža za seckanje je pored "Dogradnog seta za nož za seckanje" neophodan i "Set za nadogradnju noža za seckanje" koji je dostupan kod specijalizovanog prodavca.

- koristite zaštitni prsten za alate za košenje

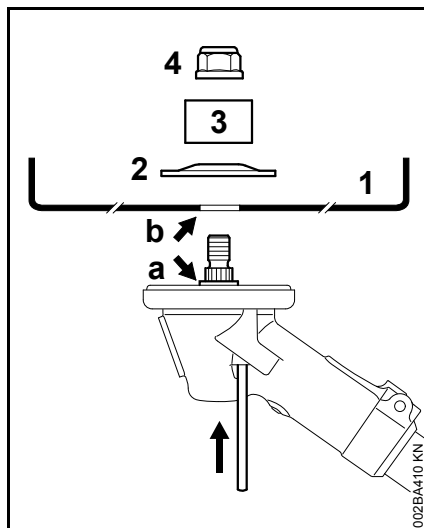

- namestite nož za seckanje (1) – sečiva moraju biti okrenuta prema gore

! UPOZORENJE

Prsten (a) se mora uklopiti u otvor (b) reznog alata!

Pričvršćivanje reznog alata

- namestite pritisni disk (2) – ispuščenje prema gore
- namestite zaštitni prsten (3) za nož za seckanje – sa otvorom prema gore
- blokirajte vratilo
- zavijte navrtku (4) okretanjem na levo i zategnite

! UPOZORENJE

Navrtku, koja ima previše lak hod, zamenite.

⚙ UPUTSTVO

Ponovo izvucite alat za blokiranje vratila.

Demontaža reznog alata

- blokirajte vratilo
- odvijte navrtku okretanjem na desno
- rezni alat i njegove delove za pričvršćivanje izvucite iz prenosnog mehanizma

Montaža cirkularnih noževa za testerisanje

Za ugradnju cirkularnih noževa za testerisanje potreban je set sa graničnikom koji je dostupan kao poseban pribor i u kome se nalazi jedan graničnik i jedan zaštitni prsten za cirkularne noževe za testerisanje.

Napomena za uređaje koji su kao novi bili isporučeni samo s jednom glavom za košenje: Za montažu cirkularnog noža za testerisanje neophodni su drugi delovi za pričvršćivanje, koji su dostupni kod specijalizovanog prodavca.

Zamena zaštitnog prstena

Preporuka: radi pažljivog pričvršćivanja, montažu zaštitnog prstena prepustite specijalizovanom prodavcu. STIHL preporučuje specijalizovanog prodavca firme STIHL.

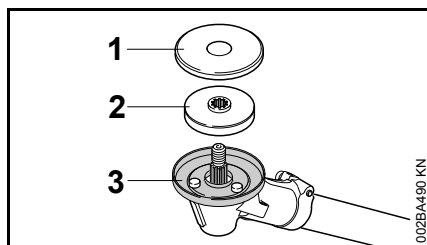

- skinite zaštitni disk (1) i pritisni tanjir (2)
- skinite zaštitni prsten (3) za alate za košenje
- zaštitni disk i zaštitni prsten sačuvajte za kasniju upotrebu

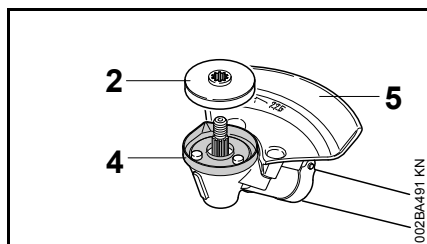

- montirajte zaštitni prsten (4) za cirkularne noževe za testerisanje
- pritisni tanjir (2) navucite na vratilo
- ugradite graničnik (5) za cirkularne noževe za testerisanje

**UPUTSTVO**

Zaštitni disk (1) nemojte koristiti za cirkularne noževe za testerisanje.

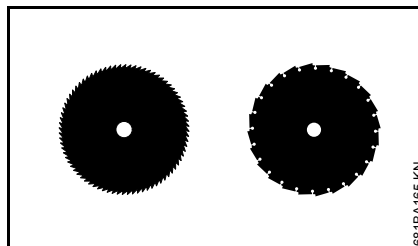
Ispravno nameštanje reznih alata

Sečiva cirkularnih noževa za testerisanje moraju biti okrenuta na desno.

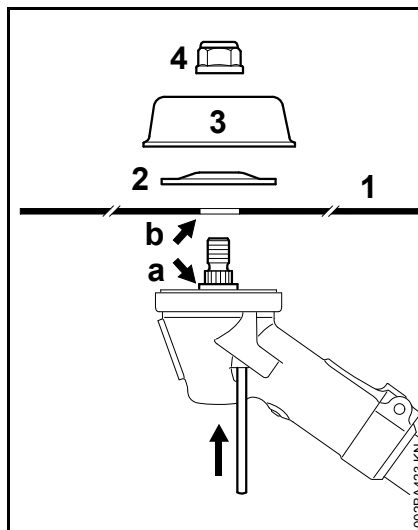

- namestite rezni alat (1)

**UPOZORENJE**

Prsten (a) se mora uklopiti u otvor (b) reznog alata.

Pričvršćivanje reznog alata

- namestite pritisni disk (2) – ispušćenje prema gore
- namestite zamajac (3)

Kao poseban pribor je dostupan zamajac (3) za testerisanje uz čiju pomoć može da se iskoristi cela rezna dubina cirkularnog noža za testerisanje.

- blokirajte vratilo
- zavijte navrtku (4) okretanjem na levo i zategnite

**UPOZORENJE**

Navrtku, koja ima previše lak hod, zamenite.

**UPUTSTVO**

Ponovo izvucite alat za blokiranje vratila.

Demontaža reznog alata

- blokirajte vratilo
- odvijte navrtku okretanjem na desno
- rezni alat i njegove delove za pričvršćivanje izvucite iz prenosnog mehanizma

Gorivo

Za pogon motora mora da se koristi mešavina benzina i motornog ulja.

UPOZORENJE

Izbegavajte direktan kontakt goriva sa kožom i udisanje benzinskih isparenja.

STIHL MotoMix

STIHL preporučuje upotrebu STIHL MotoMix-a. Ova gotova mešavina goriva ne sadrži benzol ni olovo, odlikuje se visokim oktanskim brojem i uvek nudi pravi odnos mešavine.

Radi postizanja najdužeg radnog veka motora, STIHL MotoMix je mešavina koja sadrži motorno ulje za dvotaktne motore STIHL - HP Ultra.

MotoMix nije dostupan na svim tržištima.

Mešanje goriva

UPUTSTVO

Neodgovarajuće radne materije ili odnos mešavine koji odstupa od propisa mogu dovesti do ozbiljnih oštećenja na pogonskom mehanizmu. Benzin ili motorno ulje lošijeg kvaliteta mogu oštetiti motor, zaptivne prstenove (karike), vodove i rezervoar goriva.

Benzin

Koristite samo **kvalitetan benzin** s oktanskim brojem od najmanje 90 ROZ – bezolovni ili sa olovom.

Mašine sa katalizatorom izduvnih gasova moraju raditi sa bezolovnim benzinom.

UPUTSTVO

Posle trošenja više rezervoara napunjenih benzinom sa olovom, dejstvo katalizatora se može znatno smanjiti.

Benzin s udelom alkohola preko 10% može izazvati smetnje u radu motora sa ručno podesivim karburatorima i stoga se ne treba koristiti za rad takvih motora.

Motora sa sistemom M-Tronic postižu punu snagu sa benzinom s udelom alkohola do 25% (E25).

Motorno ulje

Koristite samo kvalitetno motorno ulje za dvotaktne motore – najbolje, **motorno ulje za dvotaktne motore STIHL HP, HP Super ili HP Ultra, koja su optimalno prilagođena STIHL-ovim motorima. Najbolji učinak i najduži radni vek motora obezbeđuje HP Ultra.**

Ova motorna ulja nisu dostupna na svim tržištima.

Kod motornih uređaja sa katalizatorom izduvnih gasova, dozvoljena je samo mešavina goriva sa **STIHL-ovim motornim uljem za dvotaktne motore 1:50.**

Odnos mešavine

kod STIHL-ovog motornog ulja za dvotaktne motore 1:50; 1:50 = 1 deo ulja + 50 delova benzina

Primeri

Litara	Dvotaktno ulje STIHL 1:50	
	Litara	(ml)
1	0,02	(20)
5	0,10	(100)
10	0,20	(200)
15	0,30	(300)
20	0,40	(400)
25	0,50	(500)

- u kanister dozvoljen za gorivo prvo sipajte motorno ulje, a zatim benzin i temeljno promešajte

Čuvanje mešavine goriva

Samo u kanistrima dozvoljenim za gorivo, na suvom i sigurnom mestu, zaštićeno od svetla i sunca.

Mešavina goriva stari – mešajte samo količinu za nekoliko nedelja. Mešavinu goriva ne skladištite duže od 30 dana. Pod dejstvom svetla, sunca, niskih ili visokih temperatura, mešavina goriva brže postaje neupotrebljiva.

Međutim, STIHL MotoMix može biti skladišten bez problema i do 2 godine.

- pre sipanja u rezervoar, snažno protresite kanister sa mešavinom goriva

UPOZORENJE

U kanistru može nastati pritisak – otvarajte oprezno.

- s vremena na vreme, temeljno očistite rezervoar i kanister za gorivo

Preostalo gorivo i tečnost koja je upotrebljena za čišćenje zbrinite prema propisima tako, da ne ugrožavaju životnu sredinu!

Sipanje goriva

Čep rezervoara za gorivo

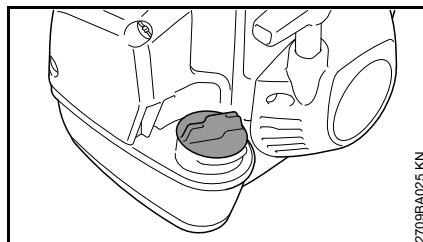

! UPOZORENJE

Kod sipanja goriva na neravnim terenima uvek se pobrinite da čep rezervoara bude vodoravan.

- na ravnim terenima uređaj namestite tako da čep bude okrenut prema gore
- pre sipanja goriva očistite čep i okolinu, tako da prljavština ne pada u rezervoar za gorivo

Otvaranje čepa rezervoara

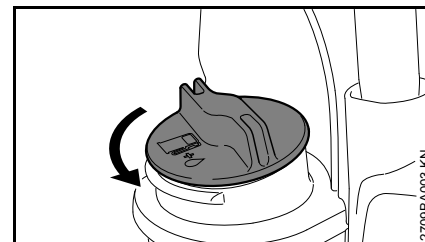

- okrećite čep na levo sve dok ne bude moguće njegovo skidanje sa otvora rezervoara
- skinite čep rezervoara

Sipanje goriva

Nemojte prosipati gorivo i ne punite rezervoar do vrha.

STIHL preporučuje Sistem za sipanje goriva STIHL (poseban pribor).

- sipajte gorivo

Zatvaranje čepa rezervoara

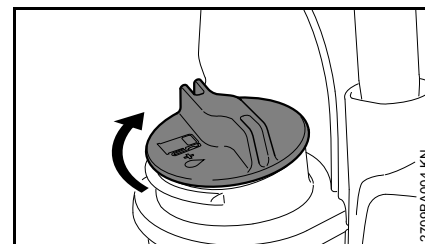

- postavite čep
- zavijte čep na desno do graničnika i zategnite ga rukom što je moguće čvršće

Nameštanje kaiša za oba ramena

Tačan opis nameštanja kaiša za oba ramena nalazi se u priloženom listu uz kaiš za nošenje.

FS 260

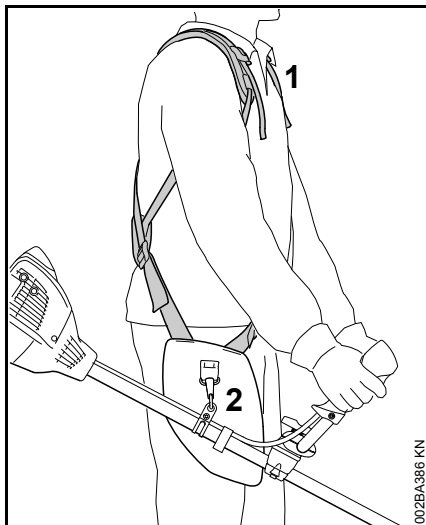

- namestite kaiš za oba ramena (1)
- dužinu kaiša podesite tako da karabinska kuka (2) bude ispod desnog kuka otprilike za širinu šake
- uređaj dovedite u ravnotežu – pogledajte "Balansiranje uređaja"

FS 360

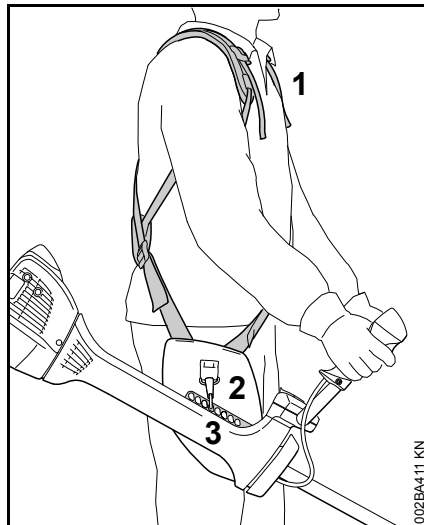

- namestite kaiš za oba ramena (1)
- dužinu kaiša podesite tako da karabinska kuka (2) bude ispod desnog kuka otprilike za širinu šake
- karabinsku kuku zakačite za lajsnu sa rupama (3) na uređaju

Na kraju trebate naći ispravnu tačku vešanja prema ugrađenom reznom alatu – pogledajte "Balansiranje uređaja".

izbalansirajte uređaj

Tip i izvedba kaiša za nošenje i karabinske kuke zavise od tržišta.

FS 260

Vešanje uređaja na kaiš za nošenje

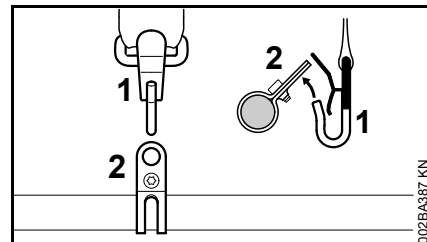

- karabinsku kuku (1) zakačite za ušicu za nošenje (2) na telu uređaja

Položaji nagiba

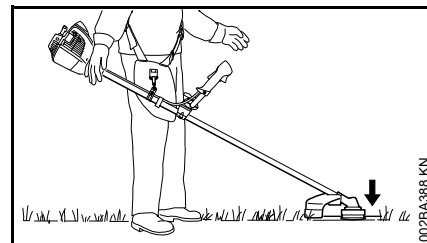

Glave za košenje, cirkularni noževi za travu, noževi za gustiš i noževi za seckanje trebalo bi da lako naležu na tlo.

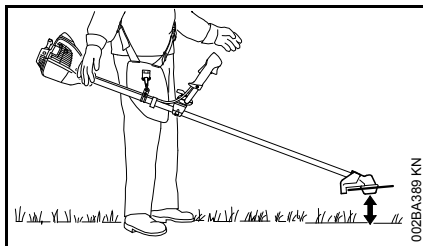

Cirkularni noževi za testerisanje treba da "lebde" iznad tla na otprilike 20 cm.

Da bi ste postigli ispravan položaj nagiba, uradite sledeće:

Dovođenje uređaja u ravnotežu

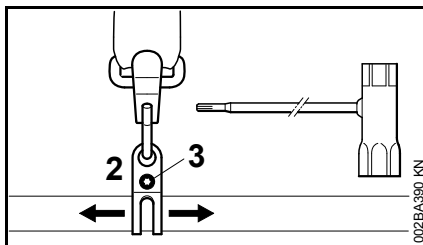

- olabavite zavrtnanj (3)
- pomerite ušicu za nošenje (2) – lagano zategnite zavrtnanj – pustite uređaj da se smiri u ravnotežnom položaju – proverite položaj nagiba

Kada je dostignut ispravan položaj nagiba:

- zategnite zavrtnanj na ušici za nošenje

Skidanje uređaja sa kaiša za nošenje

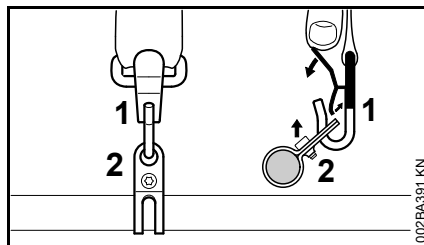

- pritisnite jezičak na karabinskoj kuki (1) i izvucite ušicu za nošenje (2) iz kuke

FS 360

Ravnotežni položaj uređaja zavisi od reznog alata koji je ugrađen.

- pustite motorni uređaj da se uravnoteži dok je zakačan na kaišu za nošenje – po potrebi promenite tačku vešanja

Položaji nagiba

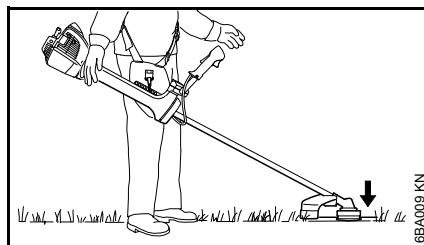

Glave za košenje, cirkularni noževi za travu, noževi za gustiš i noževi za seckanje trebalo bi da lako naležu na tlo.

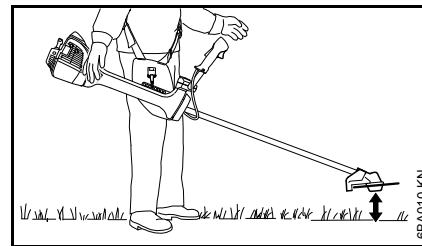

Cirkularni noževi za testerisanje treba da "lebde" iznad tla na otprilike 20 cm.

Skidanje uređaja sa kaiša za nošenje

- pritisnite jezičak na karabinskoj kuki i lajsnu sa rupama izvucite iz kuke

Brzo zbacivanje

! UPOZORENJE

U trenutku pojave opasnosti uređaj mora biti odbačen brzo. Kod zbacivanja postupajte prema poglavlju "Skidanje uređaja sa kaiša za nošenje". Vežbajte brzo skidanje uređaja. Kod vežbanja nemojte bacati uređaj na tlo, da bi se izbegla oštećenja.

Startovanje / gašenje motora

Upravljački elementi

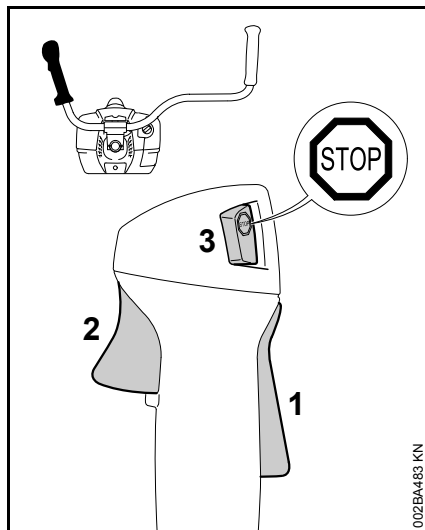

- 1 Blokada ručice gasa
- 2 Ručica gasa
- 3 Taster za zaustavljanje – sa položajima **rad** i **stop**. Taster za zaustavljanje () mora biti pritisnut da bi se paljenje isključilo.

Funkcija tastera za zaustavljanje i paljenje

Nepritisnuti taster za zaustavljanje se nalazi u položaju **rad**: Paljenje je uključeno – motor je spreman za start i može da se pokrene. Aktiviranjem tastera za zaustavljanje isključuje se paljenje. Posle zaustavljanja motora, paljenje se automatski ponovo uključuje.

Startovanje motora

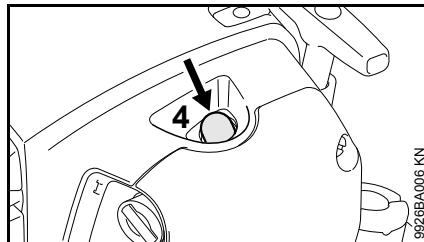

- mehur (4) ručne pumpe za gorivo pritisnite najmanje 5 puta – takođe i ako je mehur napunjen gorivom

Hladan motor (hladan start)

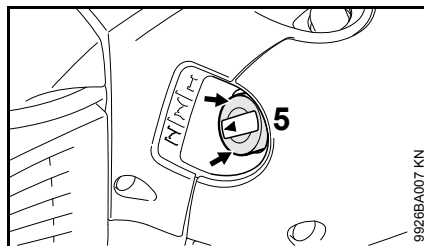



- pritisnite ivicu (strelice) poluge startnog otvora leptira (5) i zatim je okrenite na 

Koristite ovaj položaj takođe i ako je motor već radio, ali je još hladan.

Topli motor (topli start)

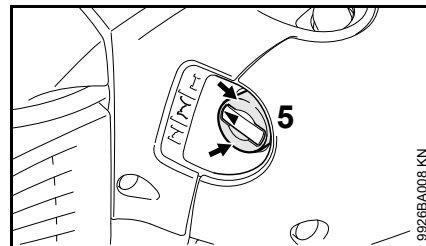
Motor je dostignuo radnu temperaturu, zatim je isključen i ponovo startovan posle duže od 5 minuta.



- pritisnite ivicu (strelice) poluge startnog otvora leptira (5) i zatim je okrenite na 

Pokretanje

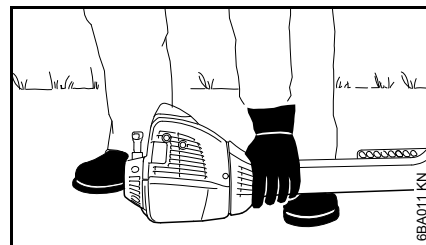

- uređaj položite na tlo tako, da bude stabilan: zaštitna ploča na motoru i oklop za rezni alat grade oslonac. Rezni alat ne sme dodirivati tlo, niti bilo kakve predmete
- zauzmite siguran položaj – mogućnosti: stojeći, pognuto ili klečeći.
- pritisnite uređaj levom rukom **čvrsto** na tlo – ne dodirujte pritom ni ručicu gasa, ni blokadu ručice gasa

UPUTSTVO

Nemojte gaziti telo uređaja ili klečati na njemu!

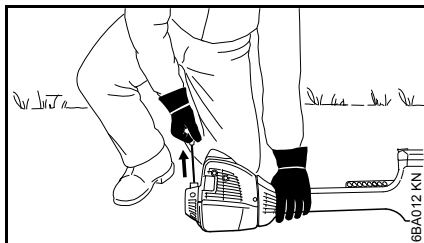

- desnom rukom uhvatite ručicu startera

Još jedna mogućnost:

Kod toplog motora i uređaja koji visi na kaišu za nošenje.

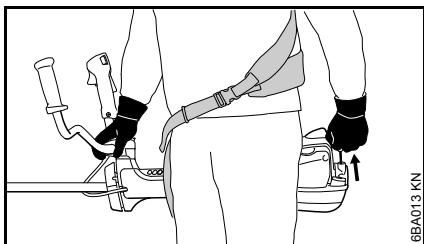

- uređaj držite čvrsto desnom rukom za telo uređaja, za oslonac držača ili za prihvatnu cev
- uređaj pritisnite iza leđa na levu stranu tela
- levom rukom uhvatite ručicu startera
- ravnomerno povucite ručicu startera



Nemojte izvlačiti užu do kraja – **opasnost od kidanja!**

- ne puštajte brzo ručicu startera – vratite je suprotno smeru izvlačenja, tako da se užu za startovanje ispravno namota
- povlačite, dok motor ne proradi

Čim motor proradi

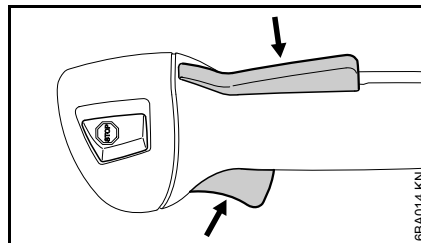

- pritisnite blokadu ručice gasa i dodajte gas – poluga startnog otvora leptira skače u položaj za rad I – posle hladnog starta, zagrejte motor sa nekoliko poteza gasa

! UPOZORENJE

Kod ispravno podešenog karburatora, rezni alat se ne sme okretati pri praznom hodu motora!

Uređaj je spreman za rad.

Gašenje motora

- pritisnite taster za zaustavljanje – motor se zaustavlja – pustite taster za zaustavljanje – taster za zaustavljanje se vraća nazad sistemom opruge

Dalje instrukcije za startovanje

Na vrlo niskim temperaturama

- po potrebi prebacite motor na zimsku eksploataciju, pogledajte pod "Zimska eksploatacija"
- kod veoma hladnog motornog uređaja (stvaranje inja) – posle startovanja, dovedite motor na radnu temperaturu pod povišenim brojem obrtaja (rezni alat se okreće!)

Motor se gasi u položaju za hladan start $\overline{\text{I}}$ ili pri ubrzavanju.

- polugu startnog otvora leptira postavite na $\overline{\text{I}}$ – pokrećite dalje dok motor ne proradi

Motor ne pali u položaju za topli start $\overline{\text{II}}$

- polugu startnog otvora leptira postavite na $\overline{\text{I}}$ – pokrećite dalje dok motor ne proradi

Motor ne pali

- proverite da li su ispravno podešeni svi upravljački elementi
- proverite da li ima goriva u rezervoaru, u suprotnom, sipajte gorivo
- proverite da li je utikač svećice dobro namešten
- ponovite postupak startovanja

Rezervoar je radom ispražnjen do kraja

- posle sipanja goriva pritisnite mehur ručne pumpe za gorivo najmanje 5 puta – takođe i ako je mehur napunjen gorivom
- u zavisnosti od temperature motora, namestite polugu startnog otvora leptira
- ponovo startujte motor

Radne napomene

U prvo vreme rada

Fabrički nov uređaj, do trećeg punjenja rezervoara nemojte pogoniti sa visokim brojem obrtaja bez opterećenja, da bi se u fazi razrađivanja motora izbegla dodatna opterećenja. Za vreme faze razrađivanja se pokretni delovi moraju međusobno prilagoditi – u pogonskom mehanizmu nastaje visoki otpor trenja. Motor dostiže svoju maksimalnu snagu posle vremena rada od 5 do 15 punjenja rezervoara.

Za vreme rada

Posle dužeg rada pod punim opterećenjem, pustite motor da radi u praznom hodu još kratko vreme, dok veća toplota ne bude odvedena strujom hladnog vazduha, tako da konstrukcioni delovi na pogonskom mehanizmu (mehanizam za paljenje, karburator) ne budu ekstremno opterećeni akumuliranjem toplote.

Posle rada

Kod kratkotrajnog mirovanja: pustite motor da se ohladi. Do sledeće upotrebe čuvajte uređaj sa praznim rezervoarom za gorivo na suvom mestu, ne u blizini izvora plamena. Kod dužeg mirovanja – vidite poglavlje "Čuvanje uređaja"

Filter za vazduh

Osnovne informacije

Radni vek filtera je veoma dug.

Ne skidajte poklopac filtera i ne menjajte filter za vazduh dok se ne pojavi osetan gubitak snage.

Zaprljani filteri za vazduh smanjuju snagu motora, povećavaju potrošnju goriva i otežavaju paljenje.

Zamena filtera za vazduh

Samo ako snaga motora osetno popusti

- polugu startnog otvora leptira okrenite na 

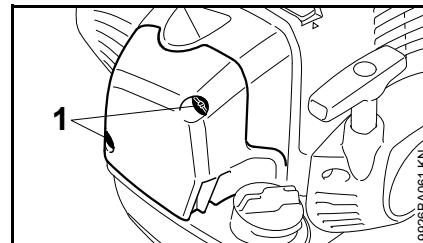

- odvijte zavrtnje (1)

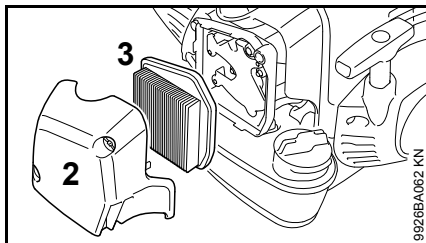

- izvucite poklopac filtera (2)
- unutrašnju stranu poklopcu filtera i okolinu filtera (3) očistite od grube prljavštine

Filtriranje filtera (3) odvija se preko naboranog papira.

- skinite i proverite filter (3) – zamenite ga u slučaju zaprljanosti ili oštećenja papira ili filterskog okvira
- novi filter raspakujte



UPUTSTVO

Ne savijajte i ne prelamajte filter pre upotrebe, da se ne ošteti – nemojte koristiti oštećene filtere!

- namestite filter u kućište za filter
- ugradite poklopac filtera

Koristite samo filtere za vazduh visokog kvaliteta da biste zaštitili motor od prodiranja abrazivne prašine.

STIHL preporučuje korišćenje samo originalnih filtera za vazduh STIHL. Visoki standard kvaliteta ovih delova stara se za nesmetani rad, dugi radni vek pogonskog mehanizma i veoma dugu trajnost filtera.

Upotreba filtera kod zimske eksploatacije

Održavanje i nega posebnog filterskog uloška za zimsku eksploataciju su opisani u poglavlju "Zimska eksploatacija".

Podešavanje karburatora

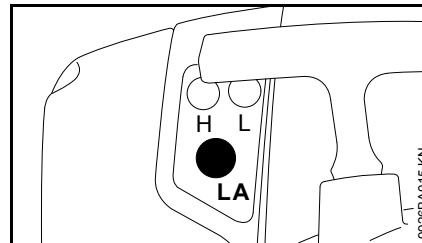

Karburator uređaja je fabrički podešen tako, da motor u svim radnim stanjima dobija optimalnu mešavinu goriva i vazduha.

Podešavanje broja obrtaja u praznom hodu

Motor se gasi u praznom hodu

- zavrtanj za minimalni otvor leptira (LA) polako okrećite na desno sve dok motor ne proradi ravnomerno

Rezni alat se okreće u praznom hodu

- zavrtanj za minimalni otvor leptira (LA) polako okrećite na levo sve dok rezni alat ne prestane da se okreće

Zimska eksploatacija

Na temperaturi ispod +10 °C

Predzagrevanje karburatora

Prebacivanje klizača u drugi položaj omogućuje da se pored hladnog vazduha iz okoline cilindra usisava i topao vazduh da bi se sprečilo zaleđivanje karburatora.

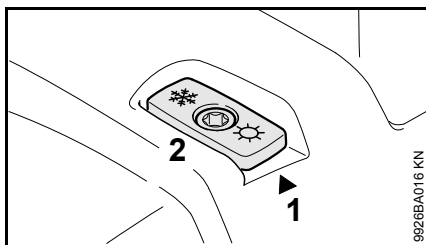

Strelica na haubi (1) pokazuje položaj klizača (2) za letnju ili zimsku eksploataciju. Značenje simbola:

- simbol "sunce" = letnja eksploatacija
- simbol "snežna pahuljica" = zimska eksploatacija

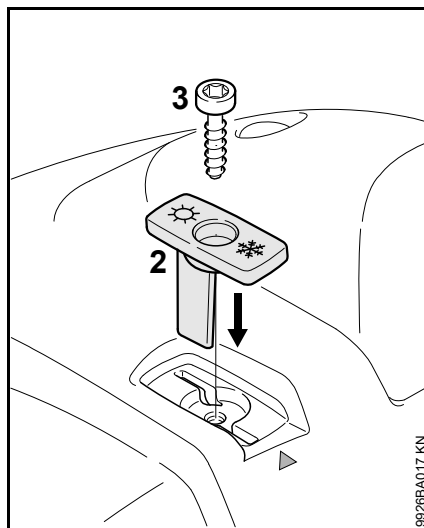

- zavrtanj (3) na klizaču odvijte i skinite
- klizač (2) izvucite iz haube
- okrenite klizač (2) iz položaja za letnju eksploataciju u položaj za zimsku eksploataciju i opet ga namestite
- zavrtanj (3) zavijte kroz klizač u haubu

Na temperaturi između +10 °C i +20 °C

Na ovim temperaturama uređaj se u normalnom slučaju može koristiti s klizačem (2) u položaju za letnju eksploataciju. Položaj klizača menjajte po potrebi.

Na temperaturi preko +20 °C

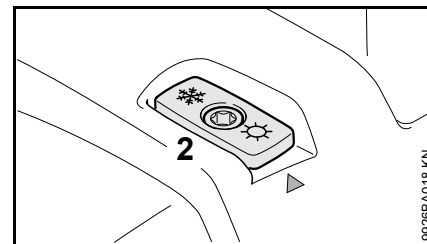

- obavezno vratite klizač (2) u položaj za letnju eksploataciju

UPUTSTVO

Na temperaturi preko +20 °C nemojte raditi u položaju za zimsku eksploataciju, u suprotnom, opasnost od smetnji u radu motora zbog pregrevanja!

Na temperaturi ispod -10°C

Kod ekstremnih zimskih uslova i u sledećim situacijama:

- temperature ispod -10 °C
- pojava snega u prahu ili vetra sa snegom

preporučuje se upotreba seta "Pokrivna ploča" koji se isporučuje kao poseban pribor.

U zavisnosti od izvedbe čepa rezervoara, postoje 2 različita seta "Pokrivna ploča".

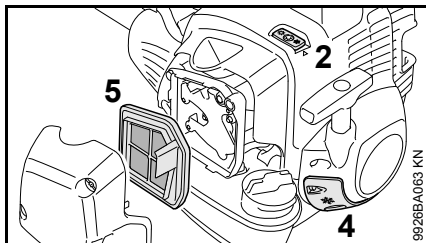

Setovi "Pokrivna ploča" sadrže sledeće delove za dogradnju motornog uređaja:

- 4 Pokrivna ploča za delimično pokrivanje proreza na kućištu startera
- 5 Filterski uložak od sintetičkog platna za filter za vazduh
- Priloženi list sa opisom dogradnje uređaja

Dodatno za uređaje s čepom rezervoara sa preklopnim krilcem:

- Zaptivni prsten za čep rezervoara

Nakon ugradnje seta sa pokrivnom pločom:

- klizač (2) namestite za zimsku eksploataciju

Na temperaturi preko -10 °C

- Izvršite ponovnu pregradnju motornog uređaja zamenivši delove seta pokrivne ploče delovima za letnju eksploataciju

Uputstvo za uređaje s čepom rezervoara sa preklopnim krilcem: Zaptivni prsten koji je uz set "Pokrivna ploča" ugrađen na čep rezervoara može da ostane na uređaju.

U zavisnosti od spoljašnje temperature:

- klizač (2) namestite za letnju ili za zimsku eksploataciju

Čišćenje filtera za vazduh

- olabavite zavrtnje na poklopcu filtera
- skinite poklopac filtera
- unutrašnju stranu poklopcu filtera i okolinu filtera (5) očistite od grube prljavštine
- istresite filter (5) ili ga izduvajte komprimiranim vazduhom od unutra ka spolja

Kod tvrdokorne prljavštine ili ulepljenog tkiva filtera:

- operite filter u čistoj, nezapaljivoj tečnosti za čišćenje (na pr. topla sapunica) i zatim ga osušite

Oštećeni filter mora se zameniti.

Svećica

- kod nedovoljne snage motora, lošeg startovanja ili smetnji u praznom hodu, prvo proverite svećicu
- posle oko 100 radnih časova zamenite svećicu – kod jako izgorelih elektroda i ranije – koristite samo svećice koje je dozvolio STIHL, sa prigušivanjem radio smetnji – pogledajte poglavlje "Tehnički podaci"

Demontaža svećice

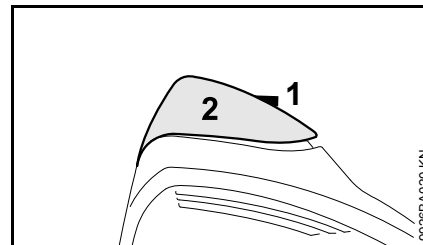

- zavrtnanj (1) u kapi (2) okrećite sve dok se glava zavrtnja ne izdigne iz kape (2) čime se omogućuje podizanje kape s prednje strane.

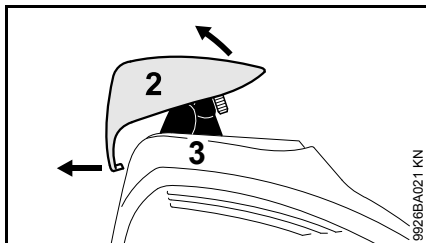

- kapu (2) podignite napred i da bi ste je odbavili, gurnite je prema pozadi
- odložite kapu
- izvucite utikač svećice (3)
- odvijte svećicu

Provera svećice

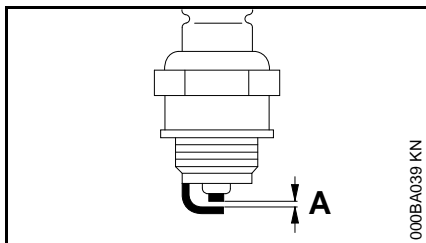

- očistite zaprljanu svećicu
- proverite odstojanje između elektroda (A) i po potrebi podesite, za vrednost odstojanja – pogledajte poglavlje "Tehnički podaci"
- otklonite uzroke zaprljanosti svećice

Mogući uzroci su:

- previše motornog ulja u gorivu
- zaprljani filter za vazduh
- nepovoljni radni uslovi

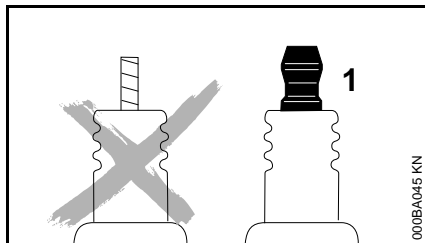

! UPOZORENJE

Kod svećice sa posebnom priključnom navrtkom (1), obavezno navijte priključnu navrtku na navoj i **čvrsto** je zategnite – zbog stvaranja varnica **opasnost od požara!**

Ugradnja svećice

- zavijte svećicu
- utikač svećice **čvrsto** pritisnite na svećicu

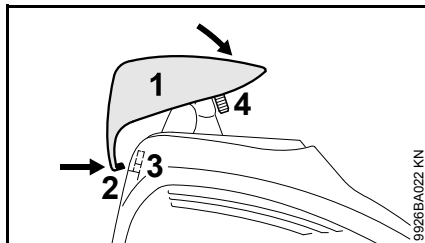

- kapu (1) namestite na haubu sa zadnje strane i malo ukoso, pritisnuvši pritom jezičak (2) u otvor (3) haube
- kapu zakrenite prema napred na haubu, zavijte i zategnite zavrtanj (4)

Način rada motora

Ako je rad motora nezadovoljavajući i pored održavanja filtera za vazduh i ispravne podešenosti karburatora i sajle gasa, moguće je da se razlog nalazi u prigušivaču buke.

Neka specijalizovani prodavac proveriti zaprljanost (ugljenisanost) prigušivača buke!

STIHL preporučuje da radove na održavanju i popravkama prepustite samo specijalizovanom prodavcu STIHL.

Mehanizam za startovanje

Da bi se životni vek užeta za startovanje produžio, obratite pažnju na sledeća uputstva:

- izvlačite uže samo u propisanom smeru izvlačenja
- nemojte povlačiti uže preko ruba vođice za pravac užeta
- nemojte izvlačiti uže više nego što je opisano u uputstvu
- vratite ručicu za paljenje suprotno od smera izvlačenja, ne puštajte je brzo nazad – pogledajte poglavlje "Startovanje / gašenje motora"

Oštećeno uže za pokretanje bi trebalo pravovremeno zameniti kod specijalizovanog prodavca. STIHL preporučuje da radove na održavanju i popravkama prepustite samo specijalizovanom prodavcu STIHL.

Čuvanje uređaja

Kod radnih pauza dužih od oko 3 meseca

- ispraznite i očistite rezervoar za gorivo na dobro provetrenom mestu
- propisno zbrinite gorivo, tako da ne ugrožava životnu okolinu
- karburator ispraznite radom da se ne bi zalepile membrane u karburatoru!
- skinite, očistite i proverite rezni alat
- temeljito očistite uređaj
- čuvajte uređaj na suvom i sigurnom mestu – zaštitite uređaj od neovlašćene upotrebe (na pr. deca)

Oštrenje metalnih reznih alata

- kod male pohabanosti rezne alate možete naoštiti turpijom za oštrenje (posebni pribor) – kod veće pohabanosti i useklina naoštrite brusilicom ili dajte specijalizovanom prodavcu da to uradi – STIHL preporučuje specijalizovanog prodavca STIHL
- često oštriti, malo skidati: za jednostavno dooštravanje najčešće je dovoljno dva do tri poteza turpijom

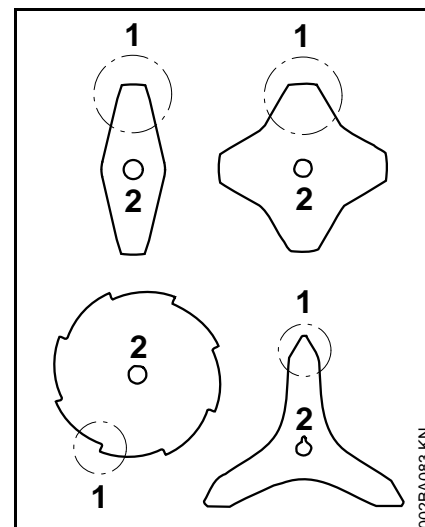

- ravnomerno oštrite krilca noža (1) – nemojte menjati konture osnove reznog lista (2)

Dalje instrukcije za oštrenje se nalaze na pakovanju reznog alata.

Balansiranje

- oko 5 puta dooštravati, onda je potrebna provera i balansiranje reznog alata aparatom za balansiranje STIHL (posebni pribor), eventualno kod specijalizovanog prodavca – STIHL preporučuje specijalizovanog prodavca STIHL

Održavanje glave za košenje

Postavljanje motornog uređaja

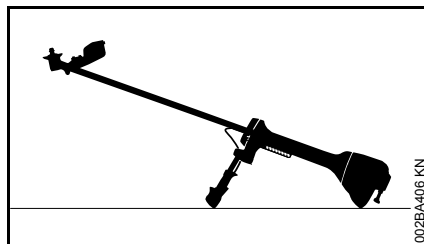

- motor ugashite
- motorni uređaj postavite tako da ležište reznog alata bude okrenuto prema gore

Zamena niti za košenje

Pre zamene starih niti za košenje novim, obavezno proverite moguća oštećenja glave za košenje.



UPOZORENJE

Ako su vidljivi znaci velike pohabanosti, morate zameniti kompletnu glavu za košenje.

Nit za košenje se u daljem tekstu pominje samo kao "nit".

U isporučenom kompletu glave za košenje nalazi se ilustrovano uputstvo u kome je pokazana zamena niti. Zato, priloženi list uz glavu za košenje čuvajte na sigurnom mestu.

- ako je potrebno, demontirajte glavu za košenje

Podšavanje niti za košenje

STIHL SuperCut

Nit se izvlači automatski, kada je nit duga najmanje **6 cm (2 1/2 in.)** – nož na oklopu skraćuje predugačke niti na optimalnu dužinu.

STIHL AutoCut

- uređaj sa upaljenim motorom držite iznad površine trave – glava za košenje mora da se okreće
- glavom za košenje dodirnite tlo – nit se izvlači i zatim se skraćuje na optimalnu dužinu pomoću noža na oklopu

Nit se izvlači iz glave za košenje posle svakog dodirivanja tla. Zato, u toku rada, obratite pažnju na rezni učinak glave za košenje. Prečestim dodirivanjem glave za košenje tla, neupotrebljeni delovi niti za košenje bivaju odsečeni nožem.

Nit se izvlači samo kada krajevi niti imaju dužinu od najmanje **2,5 cm (1 in.)**.

STIHL TrimCut



UPOZORENJE

Kod naknadnog izvlačenja niti rukom, obavezno ugashite motor – u suprotnom, **opasnost od povreda!**

- kućište kalema povucite prema gore – okrenite ga na levo oko 1/6 obrtaja, dok se ne uklopi – i opet ga pustite da se vrati sistemom opruge
- krajeve niti izvucite prema spolja

Ako je potrebno, postupak ponavljajte sve dok oba kraja niti ne budu dosezala do noža na oklopu.

Otprilike **4 cm (1 1/2 in.)** niti biva izvučeno posle okretanja od jednog do drugog uklopljavanja. .

Zamena niti za košenje

STIHL PolyCut

U glavu za košenje PolyCut se umesto reznog noža takođe može ugraditi i odsečena nit.

! UPOZORENJE

Kod dogradnje glave za košenje obavezno ugasi motor – u suprotnom, **opasnost od povreda!**

- u glavu za košenje ugradite odsečenu nit prema priloženom uputstvu

Zamena noževa

STIHL PolyCut

Pre zamene reznih noževa obavezno proverite moguća oštećenja glave za košenje.

! UPOZORENJE

Ako su vidljivi znaci velike pohabanosti, morate zameniti kompletnu glavu za košenje.

Rezni noževi se u daljem tekstu pominju samo kao "noževi".

U isporučenom kompletu glave za košenje nalazi se ilustrovano uputstvo u kome je pokazana zamena noževa. Zato, priloženi list uz glavu za košenje čuvajte na sigurnom mestu.

! UPOZORENJE

Kod dogradnje glave za košenje obavezno ugasi motor – u suprotnom, **opasnost od povreda!**

- demontirajte glavu za košenje
- noževe zamenite kao što je pokazano u ilustrovanom uputstvu
- ponovo ugradite glavu za košenje

Provera i održavanje od strane korisnika

Mesto pričvršćivanja prihvatne cevi

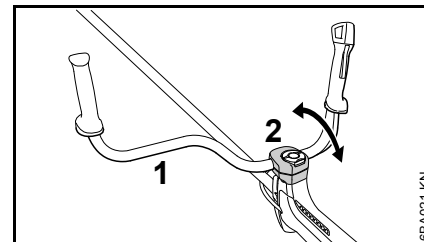

- pokretljivost prihvatne cevi (1) u steznim poluobujmicama (2) kontrolišite u redovnim vremenskim intervalima

Prihvatna cev je teško pokretljiva

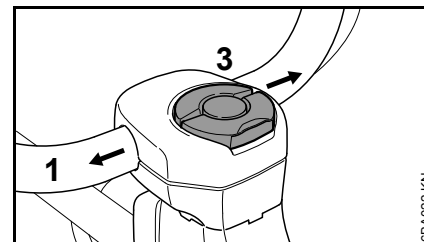

- pritezni zavrtanj (3) odvijte samo toliko, da prihvatna cev može da se pomeri
- prihvatnu cev (1) pomerite stranično sa mesta gde je bila pričvršćena
- krpu natopite čistom, nezapaljivom tečnošću za pranje – nemojte koristiti sredstva koja sadrže ulja ili masti

- natopljenom krpom temeljito očistite mesto gde je bila pričvršćena prihvatna cev
- prihvatnu cev namestite i ponovo pričvrstite pritezним zavrtnjem

Prihvatna cev ne može da se pričvrsti

- kao što je opisano u poglavlju "Prihvatna cev je teško pokretljiva", olabavite stezne poluobujmice prihvatne cevi
- odmastite mesto pričvršćivanja na prihvatnoj cevi i u steznim poluobujmicama
- prihvatnu cev namestite i ponovo pričvrstite pritezним zavrtnjem

Podešavanje sajle gasa

Sajlu gasa podešavajte samo kod kompletno sastavljenog uređaja. Komandna ručica mora da se nalazi u položaju za rad.

Ukoliko radovi na podešavanju čiji opis sledi budu bezuspešni, dajte uređaj na popravku specijalizovanom prodavcu. STIHL preporučuje specijalizovanog prodavca STIHL.

Provera podešenosti sajle gasa

Simptomi greške: uređaj povećava broj obrtaja kada je pritisnuta **samo** ručica gasa.

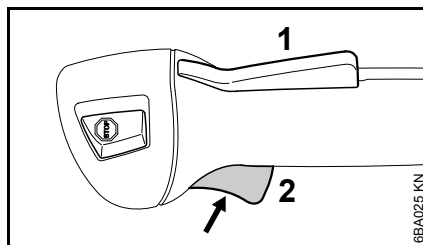

- startujte motor
- pritisnite ručicu za gas (2) – pritom **nemojte** aktivirati blokadu ručice gasa (1)

Ako pritom dođe do povećanja broja obrtaja ili ako se rezni alat kreće, onda je neophodno podešavanje sajle gasa.

- ugassite motor

Podešavanje sajle gasa

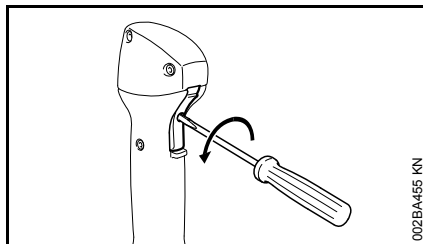

- blokadu ručice gasa (1) i ručicu za gas (2) pritisnite do graničnika i zadržite ih tako

Pritiskajte lako, samo da se ručica drži na graničniku.

- zavrtnaj u ručici za gas okrenite na levo 1/2 obrtaja
- otpustite ručicu gasa i blokadu ručice gasa

- startujte motor i proverite podešenost
- ugassite motor i po potrebi ponovite podešavanje

Provera i održavanje kod specijalizovanog prodavca

Radovi na održavanju

STIHL preporučuje da radove na održavanju i popravkama prepustite samo specijalizovanom prodavcu STIHL.

Usisna glava za gorivo u rezervoaru

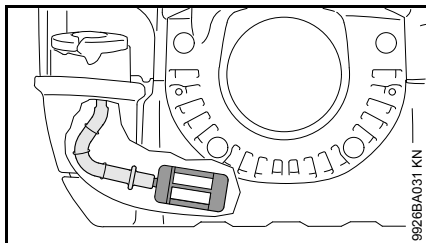

- usisnu glavu u rezervoaru za gorivo kontrolišite svake godine i po potrebi dajte na zamenu

Usisna glava treba da se nalazi u rezervoaru na mestu označenom na ilustraciji.

Hvatač varnica u prigušivaču buke

Dostupnost hvatača varnica zavisi od tržišta.

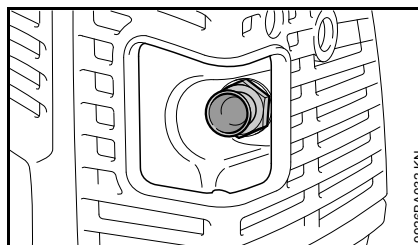

- kod opadajuće snage motora, dajte na proveru hvatač varnica u prigušivaču buke

Antivibracioni elementi

FS 260

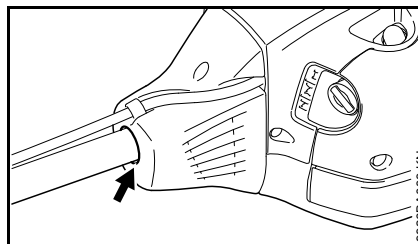

Između motorne jedinice i tela uređaja ugrađen je gumeni element za prigušivanje vibracija. Dajte na proveru u slučaju pohabanosti ili osetnog povećanja vibracija.

FS 360

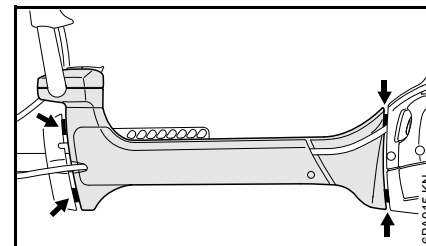

Između motorne jedinice i tela uređaja nalaze se četiri antivibraciona elementa (strelice) za prigušivanje vibracija. Dajte na proveru u slučaju osetnog povećanja vibracija.

Oba vibraciona međuprostora (strelice) antivibracionog sistema su fabrički podešeni na određenu meru i imaju istu širinu. Ukoliko se vibracioni međuprostori veoma razlikuju i/ili dođe do zatvaranja jednog od vibracionih međuprostora, onda je neophodno da popravku antivibracionog sistema obavi specijalizovani prodavac.

Zaštita od habanja na AV-kućištu FS 360

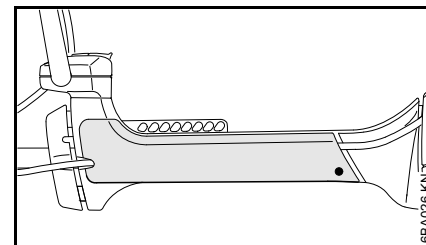

Stranično na kućištu antivibracionog sistema nalazi se lako zamenljiva zaštita od habanja. Ovaj deo se može pohabati

Srpski

u toku rada usled kretanja uređaja na straničnom delu kaiša za nošenje i po potrebi se može zameniti.

Napomene za održavanje i negu

Podaci se odnose na normalne uslove primene. Kod otežanih uslova za rad (puno prašine itd.) i dužih svakodnevnih radnih vremena, odgovarajuće skratite navedene intervale.		pre početka rada	po obavljenom radu, odn. svakodnevno	posle svakog punjenja rezervoara	nedeljno	mesečno	godišnje	kod smetnji	kod oštećenja	po potrebi
Kompletna mašina	vizuelna provera (stanje, zaptivenost)	X		X						
	čišćenje		X							
Komandna ručica	provera funkcionalnosti	X		X						
Filter za vazduh	čišćenje							X		X
	zamena								X	
Ručna pumpa za gorivo (ako postoji)	provera	X								
	remont kod specijalizovanog prodavca ¹⁾								X	
Usisna glava u rezervoaru za gorivo	provera ¹⁾							X		
	zamena ¹⁾						X		X	X
Rezervoar goriva	čišćenje					X		X		X
Karburator	kontrola praznog hoda, rezni alat se ne sme okretati	X		X						
	podesite prazan hod									X
Svećica	podešavanje odstojanja elektroda							X		
	zamena na svakih 100 radnih časova									
Usisni otvor vazdušnog hlađenja	vizuelna provera		X							
	čišćenje									X
Hvatač varnica ²⁾ u prigušivaču buke	provera ¹⁾							X		X
	čišćenje odn. zamena ¹⁾								X	
Dostupni zavrtnji i navrtke (osim zavrtnja za podešavanje) ³⁾	dotezanje									X
Antivibracioni elementi	provera	X						X		X
	zamena ¹⁾								X	

Podaci se odnose na normalne uslove primene. Kod otežanih uslova za rad (puno prašine itd.) i dužih svakodnevnih radnih vremena, odgovarajuće skratite navedene intervale.		pre početka rada	po obavljenom radu, odn. svakodnevno	posle svakog punjenja rezervoara	nedeljno	mesečno	godišnje	kod smetnji	kod oštećenja	po potrebi
Rezni alat	vizuelna provera	X		X						
	zamena								X	
	provera čvrstog naleganja	X		X						
Metalni rezni alat	oštrenje	X								X
Sigurnosne nalepnice	zamena								X	

- 1) kod specijalizovanog prodavca, STIHL preporučuje specijalizovanog prodavca firme STIHL
- 2) dostupnost u zavisnosti od tržišta
- 3) zavrtnje prigušivača buke zategnite posle 10 do 20 radnih sati posle prvog puštanja u pogon

Svesti habanje na minimum i izbeći oštećenja

Pridržavanje odrednica ovog uputstva za upotrebu sprečava prekomerno habanje i oštećenja na utražaju.

Upotreba, održavanje i skladištenje uređaja moraju se sprovesti tako brižno, kao što je opisano u ovom uputstvu za upotrebu.

Za sva oštećenja koja su prouzrokovana nepridržavanjem sigurnosnih napomena, kao i napomena za opsluživanje i održavanje, odgovoran je sam korisnik. Ovo posebno važi za:

- promene na proizvodu koje nije odobrio STIHL
- upotrebu alata ili pribora, koji nisu dopušteni za uređaj, nisu pogodni ili su lošeg kvaliteta
- nenamensku upotrebu uređaja
- upotrebu uređaja kod sportskih ili takmičarskih priredbi
- posledične štete zbog daljeg korišćenja uređaja sa neispravnim sastavnim delovima

Radovi na održavanju

Svi radovi navedeni u poglavlju "Napomene za održavanje i negu" moraju se redovno sprovesti. Ukoliko sam korisnik ne može sprovesti ove radove na održavanju, treba ih naložiti specijalizovanom prodavcu.

STIHL preporučuje da radove na održavanju i popravkama prepustite samo specijalizovanom prodavcu

STIHL. Specijalizovanim prodavcima STIHL se redovno nude kursevi i pružaju im se tehničke informacije.

Ako se ovi radovi propuste ili nestručno izvedu, mogu nastati oštećenja za koje je odgovoran sam korisnik. Tu spadaju između ostalog:

- oštećenja na pogonskom mehanizmu, kao posledica nepravovremenog ili nedovoljno sprovedenog održavanja (na pr. filteri za vazduh i gorivo), pogrešnog podešavanja karburatora ili nedovoljnog čišćenja sistema za hlađenje (usisni prorezi, rebra cilindra)
- oštećenja od korozije i druge posledične štete zbog neprikladnog skladištenja
- oštećenja na uređaju kao posledica upotrebe rezervnih delova lošeg kvaliteta

Potrošni delovi

Neki delovi motornog uređaja podležu normalnom habanju i pored namenske upotrebe i moraju se prema načinu i trajanju korišćenja pravovremeno zameniti. Između ostalog, tu spadaju:

- Rezni alati (svi tipovi)
- Delovi za pričvršćivanje reznih alata (zamajci, navrtke itd.)
- Oklopi reznih alata
- Spojnica
- Filteri (za vazduh, gorivo)
- Mehanizam za pokretanje
- Sajla gasa

- Svećica
- Antivibracioni elementi
- Zaštita od habanja na kućištu za antivibracione elemente

Važni sastavni delovi

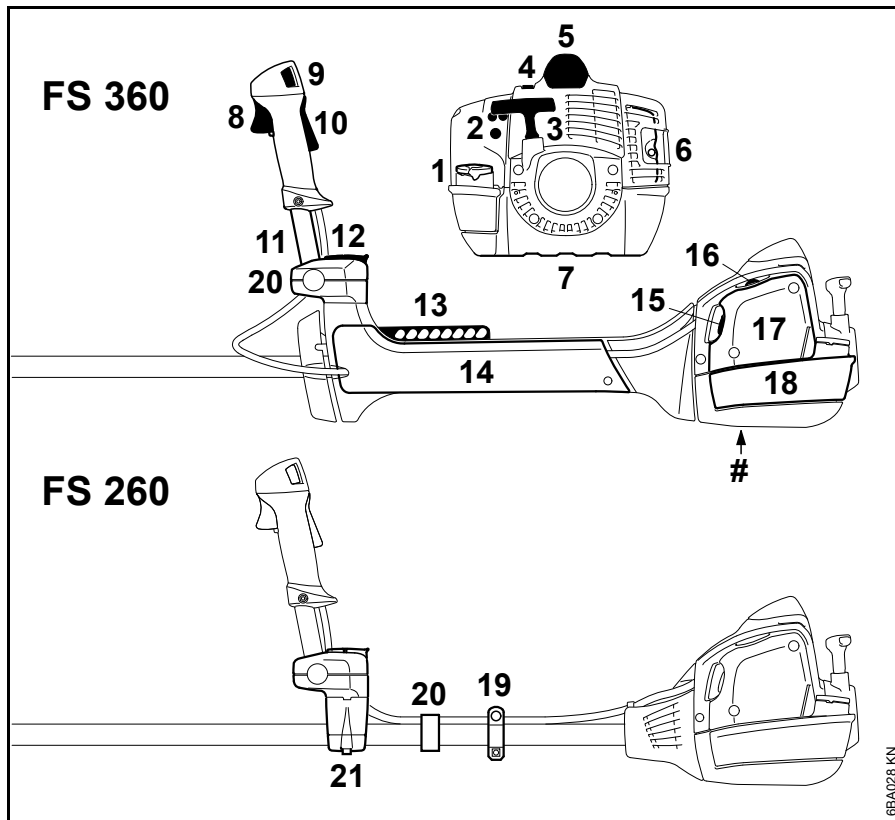

- 1 Čep rezervoara
- 2 Zavrtnaj za podešavanje karburatora
- 3 Ručica startera
- 4 Klizač (zimski eksploatacija)
- 5 Utikač svećice
- 6 Prigušivač buke
- 7 Zaštitna ploča
- 8 Ručica gasa
- 9 Taster za zaustavljanje
- 10 Blokada ručice gasa
- 11 Prihvatna cev
- 12 Stezni zavrtnaj
- 13 Lajsna sa rupama
- 14 Zaštita od habanja
- 15 Poluga startnog otvora leptira
- 16 Ručna pumpa za gorivo
- 17 Poklopac filtera
- 18 Rezervoar goriva
- 19 Ušica za nošenje
- 20 Držač sajle gasa
- 21 Oslonac držača
- # Broj mašine

6BA028 KN

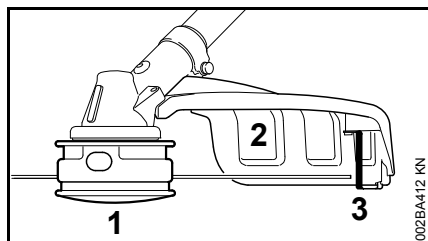

- 1 Glava za košenje
- 2 Oklop (samo za glave za košenje)
- 3 Nož

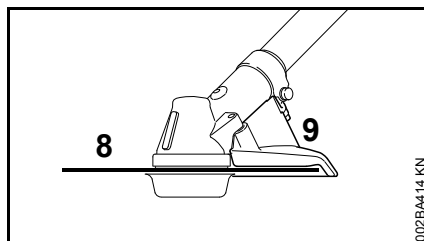

- 8 Cirkularni nož za testerisanje
- 9 Graničnik (samo za cirkularne noževe za testeranje)

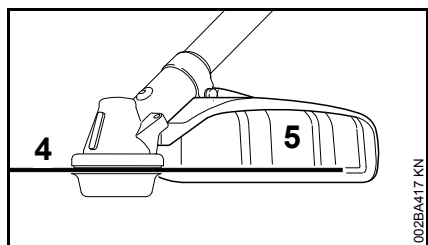

- 4 Metalni alat za košenje
- 5 Oklop (samo za metalne alate za košenje)

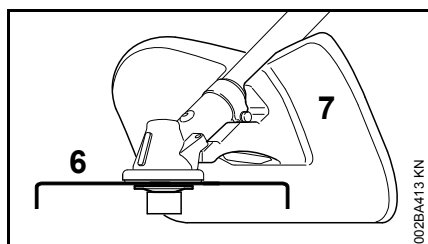

- 6 Nož za seckanje
- 7 Oklop za seckanje (samo za upotrebu sa noževima za seckanje)

Tehnički podaci

Pogonski mehanizam

Jednocilindarski dvotaktni motor

FS 260, FS 260 C

Radna zapremina:	41,6 cm ³
Unutrašnji prečnik cilindra:	42 mm
Radni hod klipa:	30 mm
Snaga prema ISO 8893:	2,0 kW (2,7 KS) pri 9000 1/min
Broj obrtaja u praznom hodu:	2800 1/min
Broj obrtaja ograničenja (nazivna vrednost):	12500 1/min
Maks. broj obrtaja pogonskog vratila (pogon reznog alata):	9000 1/min

FS 360 C

Radna zapremina:	37,7 cm ³
Unutrašnji prečnik cilindra:	40 mm
Radni hod klipa:	30 mm
Snaga prema ISO 8893:	1,7 kW (2,3 KS) pri 8500 1/min
Broj obrtaja u praznom hodu:	2800 1/min
Broj obrtaja ograničenja (nazivna vrednost):	12500 1/min
Maks. broj obrtaja pogonskog vratila (pogon reznog alata):	9000 1/min

Mehanizam za paljenje

Elektronski upravljani magnetni upaljač

Svećica (sa
otklonjenim
smetnjama): NGK CMR6H

Odstojanje elektroda: 0,5 mm

Sistem za gorivo

Membranski karburator neosetljiv na položaj, sa integrisanom pumpom za gorivo

Zapremina
rezervoara za
gorivo: 750 cm³ (0,75 l)**Težina**

bez goriva, bez reznog alata i oklopa

FS 260: 7,5 kg

FS 260 C-E: 7,9 kg

FS 360 C-E: 8,5 kg

Ukupna dužina

bez reznog alata

FS 260: 1685 mm

FS 260 C-E: 1685 mm

FS 360 C-E: 1790 mm

Karakteristika opremljenosti

C Napomena o karakteristikama komfornosti

E ErgoStart

Vrednosti zvuka i vibracija

Za utvrđivanje vrednosti zvuka i vibracija kod FS-uređaja, u istom odnosu se u obzir uzimaju radna stanja prazan hod i najviši nominalni broj obrtaja.

Za više podataka o ispunjavanju smernice za poslodavce Vibracije 2002/44/EG, vidite na www.stihl.com/vib**Nivo pritiska zvuka L_{peq} prema ISO 22868**

sa glavom za košenje

FS 260: 102 dB(A)

FS 260 C: 101 dB(A)

FS 360 C: 99 dB(A)

sa metalnim alatom za košenje

FS 260: 100 dB(A)

FS 260 C: 100 dB(A)

FS 360 C: 98 dB(A)

Nivo snage zvuka L_{weq} prema ISO 22868

sa glavom za košenje

FS 260 C: 110 dB(A)

FS 360 C: 109 dB(A)

sa metalnim alatom za košenje

FS 260 C: 109 dB(A)

FS 360 C: 107 dB(A)

Nivo snage zvuka L_w prema ISO 22868

sa glavom za košenje

FS 260: 114 dB(A)

sa metalnim alatom za košenje

FS 260: 111 dB(A)

Vibraciona vrednost a_{h_v,eq} prema ISO 22867

sa glavom za košenje Rukohvat levo Rukohvat desno

FS 260: 5,8 m/s² 5,7 m/s²FS 260 C: 5,8 m/s² 5,7 m/s²FS 360 C: 2,5 m/s² 2,0 m/s²

sa metalnim alatom za košenje Rukohvat levo Rukohvat desno

FS 260: 4,2 m/s² 4,6 m/s²FS 260 C: 4,2 m/s² 4,6 m/s²FS 360 C: 2,2 m/s² 1,8 m/s²Za nivo pritiska zvuka i nivo snage zvuka, K-faktor prema Direktivi 2006/42/EG iznosi 2,5 dB(A); za vibracionu vrednost, K-faktor prema Direktivi 2006/42/EG iznosi 2,0 m/s².**REACH**

REACH je oznaka za propis EU u vezi registracije, procene i dozvole za upotrebu hemikalija.

Za više informacija u vezi ispunjavanja propisa REACH (EU) br. 1907/2006 pogledajte na www.stihl.com/reach

Posebni pribor

Rezni alati

Glave za košenje

- 1 STIHL SuperCut 40-2
- 2 STIHL AutoCut 40-2
- 3 STIHL TrimCut 41-2
- 4 STIHL PolyCut 41-3

Metalni rezni alati

- 5 Cirkularni nož za travu 230-4
- 6 Cirkularni nož za travu 255-8
- 7 Cirkularni nož za travu 250-40 Spezial
- 8 Nož za gustiš 305-2 Spezial
- 9 Nož za gustiš 300-3
- 10 Nož za seckanje 270-2
- 11 Cirkularni nož za testerisanje 200 špicasti zub
- 12 Cirkularni nož za testerisanje 200 klinasti zub
- 13 Cirkularni nož za testerisanje 225 špicasti zub
- 14 Cirkularni nož za testerisanje 225 klinasti zub
- 15 Cirkularni nož za testerisanje 225 tvrdi metal



UPOZORENJE

Rezni alati se koriste samo u zavisnosti od instrukcija u poglavlju „Dozvoljene kombinacije reznog alata, oklopa, graničnika i kaiša za nošenje“.

Poseban pribor za rezne alate

- Nit za košenje za glave za košenje, za pozicije 1 do 4
- Telo kalema sa nitima za košenje, za pozicije 1 do 3
- Plastični noževi, komplet od 12 komada, za poziciju 4
- Transportni štitnik, za pozicije 5 do 15

Pomoćna sredstva za oštrenje metalnih reznih alata

- Ravne turpije za oštrenje, za pozicije 5, 6, 8, 9, 10, 11, 13
- Držać turpije sa okruglom turpijom, za pozicije 12, 14
- Alat za razvrtanje, za pozicije 12, 14
- Uređaj za balansiranje STIHL, za pozicije 5 do 15
- Šablone za oštrenje (metal i karton), za pozicije 8, 9

Delovi za pričvršćivanje za metalne rezne alate

- Pritisni disk
- Zamajac za košenje
- Zamajac za testerisanje
- Zaštitni prsten za nož za seckanje (koristi se umesto zamajca)
- Zaštitni prsten za alate za košenje
- Zaštitni prsten za cirkularne noževe za testerisanje
- Navrtka

Ostali posebni pribori

- Zaštitne naočare
- Kaiš za nošenje
- Kombinovani ključ
- Utična igla
- Odvijač za karburator
- Set Graničnik
- Set Pokrivna ploča za zimsku eksploataciju
- Dogradni element Nož za seckanje
- Set za nadogradnju noža za seckanje

Aktuelne informacije o ovom i ostalom posebnom priboru možete dobiti kod specijalizovanog prodavca firme STIHL.

Napomene za popravke

Korisnici ovog uređaja smeju obavljati samo radove na održavanju i nezi uređaja opisane u ovom uputstvu za upotrebu. Dalje popravke smeju obavljati samo specijalizovani prodavci.

STIHL preporučuje da radove na održavanju i popravkama prepustite samo specijalizovanom prodavcu STIHL. Specijalizovanim prodavcima STIHL se redovno nude kursevi i pružaju im se tehničke informacije.

Kod izvođenja popravki koristite samo rezervne delove koji su dopušteni za ovaj uređaj od strane firme STIHL ili delove sa istim tehničkim karakteristikama. Koristite samo rezervne delove visokog kvaliteta. U suprotnom može nastati opasnost od nezgoda ili oštećenja na uređaju.

STIHL preporučuje korišćenje originalnih delova STIHL.

Originalni rezervni delovi STIHL se prepoznaju prema broju rezervnog dela, prema natpisu **STIHL** i u datim slučajevima prema oznaci za rezervne delove **GI** (na manjim delovima može da stoji i samo ta oznaka).

Uklanjanje

Prilikom rashodovanja dotrajalih uređaja, pridržavajte se propisa specifičnih za dotičnu zemlju.

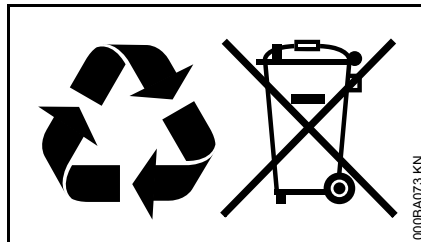

Uređaje STIHL ne treba bacati u kućno đubre. Uređaj STIHL, aku-bateriju, pribor i pakovanje prosledite na ekološki povoljnu reciklažu.

Najnovije informacije u vezi rashodovanja možete dobiti kod specijalizovanog prodavca STIHL.

EZ Izjava o saglasnosti

ANDREAS STIHL AG & Co. KG
Badstr. 115
D-71336 Waiblingen

potvrđuje, da

Vrsta konstrukcije:	Slobodni sekač
Fabrička marka:	STIHL
Tip:	FS 260
	FS 260 C
	FS 260 C-E
	FS 360 C
	FS 360 C-E
Identifikacija serije:	4147
Radna zapremina sve FS 260:	41,6 cm ³
sve FS 360:	37,7 cm ³

odgovara propisima u sprovođenju smernica 2006/42/EG, 2004/108/EG i 2000/14/EG, i da je proizvod razvijen i proizveden u saglasnosti sa sledećim normama:

EN ISO 11806, EN 55012,
EN 61000-6-1

Za utvrđivanje izmerenog i garantovanog nivoa snage zvuka postupano je prema smernici 2000/14/EG, dodatak V, uz primenu standarda ISO 10884.

Izmereni nivo snage zvuka

FS 260:	114 dB(A)
FS 260 C:	113 dB(A)
FS 360 C:	112 dB(A)

Garantovani nivo snage zvuka

FS 260: 116 dB(A)

FS 260 C: 115 dB(A)

FS 360 C: 114 dB(A)

Čuvanje tehničke dokumentacije:

ANDREAS STIHL AG & Co. KG
Produktzulassung

Godina proizvodnje i broj mašine
navedeni su na uređaju.

Waiblingen, 11.12.2012

ANDREAS STIHL AG & Co. KG

po ovlašćenju



Thomas Elsner

Rukovodilac Menadžment grupa
proizvoda



0458-743-5621-C

serbisch



www.stihl.com



0458-743-5621-C